

THOMSON

Aspirateur balai sans fil
THVC312BL

Manuel d'utilisation



Lisez attentivement le mode d'emploi avant la première utilisation.

Ce produit est conforme aux exigences de la directive 2014/35/UE (qui remplace la directive 73/23/CEE modifiée par la directive 93/68/CEE) et 2014/30/UE (remplaçant la directive 89/336/CEE).



**MISES EN GARDE IMPORTANTES
MERCİ DE BIEN VOULOİR LIRE LES
CONSIGNES DE SÉCURITÉ
ATTENTIVEMENT AVANT D'UTILISER
L'APPAREİL ET CONSERVER POUR
RÉFÉRENCE ULTÉRIEURE.**



Consignes de sécurité :

- **La batterie doit être éliminée de façon sûre.**
- Ne pas utiliser à côté des marches ou sur les balcons. Cette machine n'a pas de capteurs d'évitement de pas.
- Cet appareil peut être utilisé par des enfants à partir de 8 ans et par des ayant des capacités physiques, sensorielle, mentales réduites ou un manque d'expérience et de connaissances à condition qu'elles aient été placées sous surveillance ou qu'elles aient reçu des instructions concernant l'utilisation de l'appareil en toute sécurité et qu'elles comprennent les dangers encourus.
- Les enfants ne doivent pas jouer avec l'appareil.
- Le nettoyage et l'entretien par l'utilisateur ne doivent pas être effectués par des enfants, sans surveillance.

- Cet appareil est destiné à un usage domestique uniquement.
- Cette unité convient pour les tapis à dossier bas à moyen. Il ne convient pas aux sols irréguliers ou aux moquettes mixtes.
- Enlever la brosse latérale lors du nettoyage du sous-tapis pour la protéger.
- Si le cordon d'alimentation de l'adaptateur est endommagé, l'adaptateur doit être mis au rebut.
- Rechargez la/les batterie/s uniquement avec le chargeur fourni par le fabricant.
- N'utilisez l'appareil qu'avec sa (ses) batterie(s) spécialement conçues à cet effet. L'utilisation de toute(s) autre(s) batterie(s) pourrait occasionner un danger d'explosion ou d'incendie. Veuillez utiliser un adaptateur pour utiliser ce produit uniquement.
- Ne pas utiliser sur des poussières humides ou grasses.
- Avant l'utilisation, éloignez les objets fragiles (verre, lumière, etc.) et d'autres objets susceptibles

d'enchevêtrer les brosses (cheveux longs, sac en plastique, corde, fil de fer, etc.)

- Ne vous asseyez pas sur la machine et ne posez pas de choses lourdes dessus.
- MISE EN GARDE : Assurez-vous que l'appareil peut fonctionner librement dans la pièce (qu'il ne soit pas bloqué et qu'il n'y ait pas d'obstacle sur lequel l'appareil pourrait se renverser et créer un risque de danger (comme une bougie allumée ou un vase rempli d'eau).
- Nettoyer régulièrement la machine.
- Vider le récipient à poussière.
- Ne le recharger qu'en cas d'alarme de faible puissance ou de mise hors tension. Utilisez la machine après l'avoir complètement chargé.
- La batterie doit être retirée de l'appareil avant sa mise au rebut; l'appareil doit être débranché du secteur lors du retrait de la batterie.
- Retirez uniquement la batterie rechargeable par un technicien qualifié.
- Ne jetez pas les piles usées avec les déchets ménagers. Éliminez-les

conformément à la réglementation locale.

- Rechargez la batterie/ l'aspirateur uniquement avec l'adaptateur fourni avec l'appareil.
- Le câble souple externe de cet adaptateur ne peut pas être remplacé ; en cas d'endommagement du cordon, il convient de mettre l'adaptateur au rebut et de le remplacer par un adaptateur de même modèle.
- L'appareil doit être déconnecté du réseau d'alimentation lorsqu'on retire la batterie.
- Cet appareil contient des batteries qui ne peuvent pas être remplacées.
- **MISE EN GARDE** : Pour le rechargement de la batterie, utilisez uniquement l'unité d'alimentation amovible fournie avec l'appareil (référence : CZH013265050EUWH).
- **AVERTISSEMENT** : la fiche doit être retirée de la prise de courant avant de nettoyer ou d'entretenir l'appareil.

- **AVERTISSEMENT** : Risque de piégeage. Tenir les vêtements amples, les cheveux, les doigts, etc. à l'écart des brosses et des buses motorisées.
- En ce qui concerne les informations concernant l'opération de charge, se référer au paragraphe ci- après de la notice.
- **RECHARGE DE L'ASPIRATEUR**
 - Veuillez utiliser l'adaptateur indiqué pour charger l'aspirateur.
 - Lorsque la machine se recharge, le voyant brille bleu. Il devient bleu sans briller lorsque la recharge est terminée.
 - Lorsque la batterie est déchargée, veuillez la recharger.



**Unité d'alimentation
amovible**

IMPORTANT

Il est interdit de remplacer le câble d'alimentation par vous-même. En cas de dommage.

Si l'appareil est tombé, veuillez demander à une personne qualifiée de le vérifier avant de l'utiliser à nouveau. Des dommages internes pourraient entraîner des accidents. Pour tout type de problèmes ou de réparations, veuillez contacter le service après-vente du distributeur local, le fabricant ou une personne qualifiée, afin d'éviter tout risque de danger.

Mise au rebut et responsabilité environnementale

Afin d'être respectueux de l'environnement, nous vous encourageons à jeter correctement l'appareil. Vous pouvez contacter les autorités locales ou les centres de recyclage pour plus d'informations.

Lisez attentivement le mode d'emploi avant la première utilisation.

Ce produit est conforme aux exigences de la directive 2014/35/UE (qui remplace la directive 73/23/CEE modifiée par la directive 93/68/CEE) et 2014/30/UE (remplaçant la directive 89/336/CEE).



Présentation de votre produit

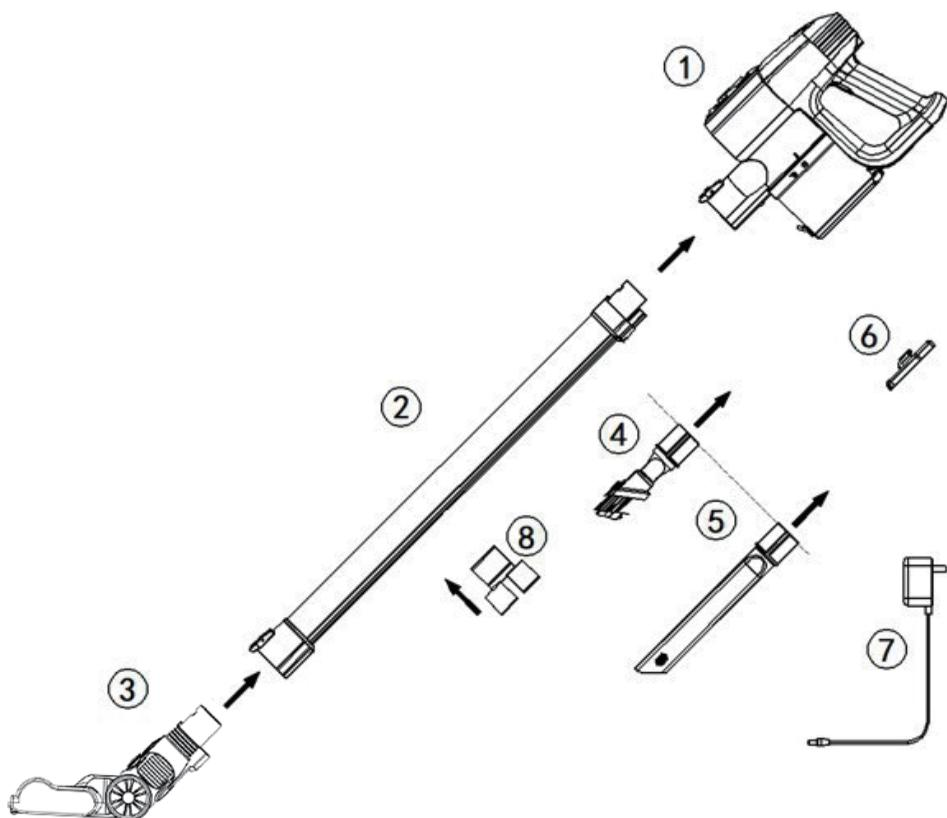

- 1) Boîtier principal
- 2) Tube léger
- 3) Brosse motorisée
- 4) Brosse 2-en-1
- 5) Embout suceur
- 6) Support mural
- 7) Adaptateur
- 8) Support à accessoires

Conseils : Choisissez un emplacement à proximité d'une prise électrique. Localisez un point suffisamment haut sur le mur pour permettre au tube et à la brosse motorisée de pendre librement. Placez le support mural contre le mur et utilisez un crayon pour marquer les trous de perçage. Percez les trous (avec un foret de 1/4") et insérez les chevilles pour cloisons sèches. Insérez les vis dans les trous du support et serrez jusqu'à ce qu'il soit solidement fixé.

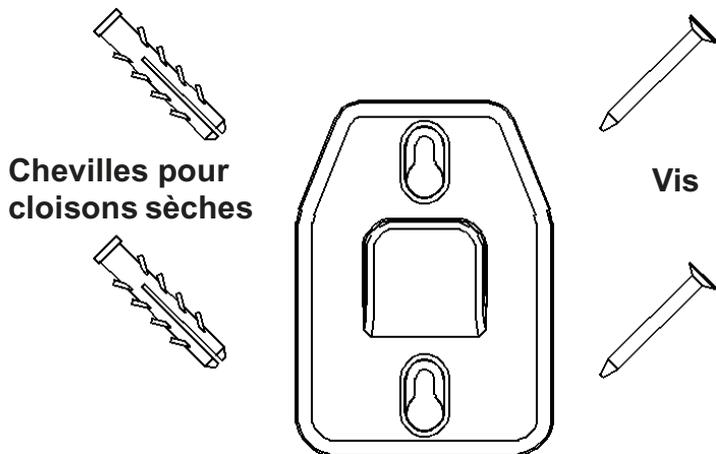

- Faites coulisser le tube sur le boîtier principal jusqu'à ce qu'il s'enclenche
- Poussez le tube dans la brosse motorisée jusqu'à ce qu'il s'enclenche
- Les accessoires peuvent être raccordés au tube lors du nettoyage en position élevée

Comment connecter les accessoires ?



Fonctionnement du produit

Charge

La batterie doit être complètement chargée avant la première utilisation car le produit est livré non chargé.

1. Mettez le produit sur le support mural.
2. Branchez l'appareil à la prise avec l'adaptateur et le cordon. L'indicateur d'alimentation clignote.

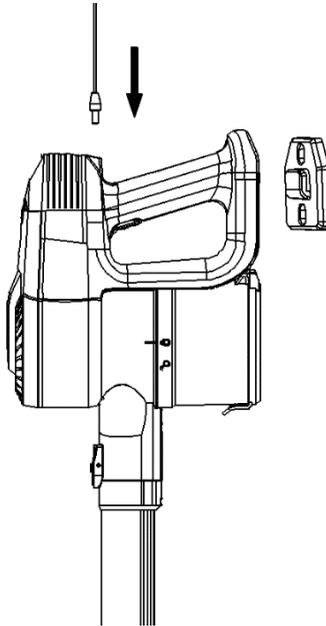

3. Placez le boîtier principal sur une surface plane pendant la recharge.

Conseil : En cas de chute, l'appareil doit être chargé horizontalement, sans la brosse ni le tube de rallonge.

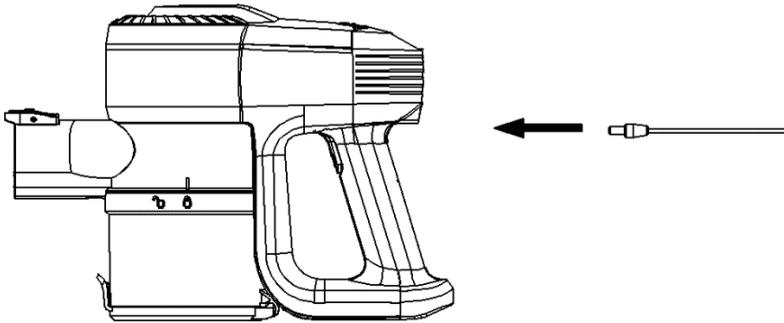

Durée de charge

Durée de charge habituelle : 4-5 heures

Durée de fonctionnement

Mode Max \geq 20 min, Mode Normal \geq 40 min

Avis

1. Veuillez ne pas charger si la température ambiante est inférieure à 5 °C ou supérieure à 40 °C.
2. L'indicateur d'alimentation insuffisante en terme de quantité d'électricité clignote lorsque vous disposez d'une alimentation insuffisante au cours du processus de fonctionnement.

Nettoyage

Pour empêcher les obstructions, les gros débris (par exemple les gros morceaux de papier, les films d'emballage) doivent être retirés à l'avance.

1. Appuyez sur le « bouton Marche/Arrêt » pour nettoyer.
2. Appuyez sur «MAX» pour basculer entre les modes d'aspiration pour nettoyage intense et économies d'énergie (selon le besoin de l'utilisateur).
3. Appuyez sur le « bouton Marche/Arrêt » pour arrêter le nettoyage.

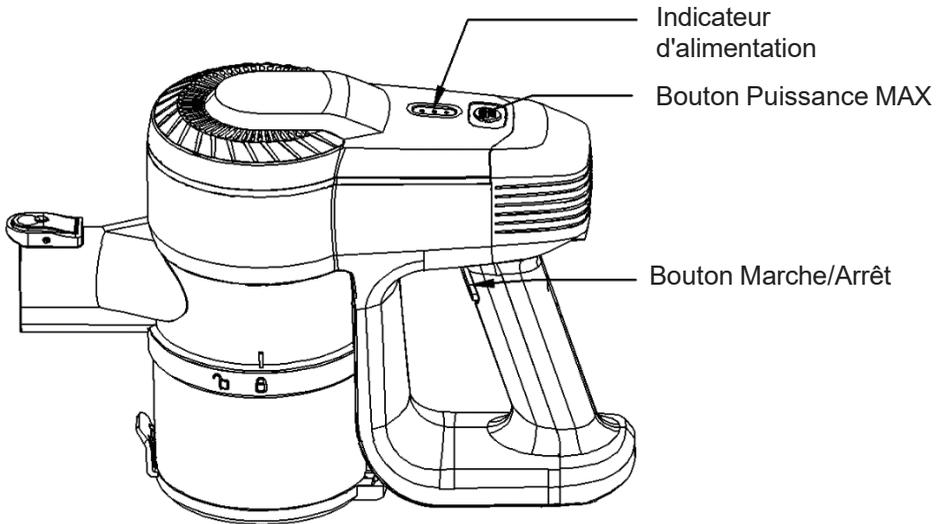

Avis

1. Veuillez ne pas l'utiliser avec la fiche branchée.
2. L'aspirateur doit être entretenu ou réparé par un technicien spécialisé.

Recyclage/mise au rebut de la batterie : Les batteries consomment d'importantes quantités de ressources naturelles ; elles doivent donc être recyclées. Avant de jeter l'aspirateur, la batterie doit être retirée, mise au rebut conformément aux réglementations gouvernementales et envoyée à un centre de recyclage de batteries.

Rangement du produit

Placez le produit sur le support mural. Branchez l'appareil à la prise avec l'adaptateur et le cordon.

Entretien du produit

Nettoyage de l'appareil : Veuillez enlever régulièrement la poussière pour garantir une aspiration constante.

- Tenez l'aspirateur au-dessus d'une poubelle. Appuyez sur la manette pour libérer le couvercle inférieur du réceptacle à poussière afin de vider le réceptacle à poussière.

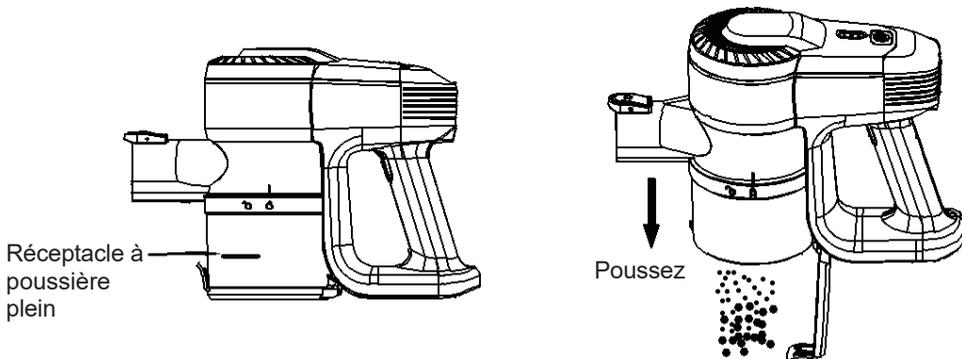

1. Retirez le réceptacle à poussière en le tournant dans la position « déverrouillage ». Videz le réceptacle à poussière. Refixez le réceptacle à poussière et tournez dans la position « verrouillage ».

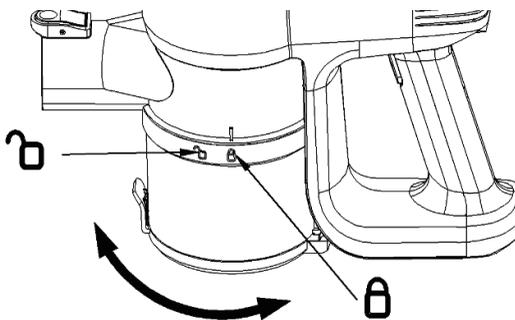

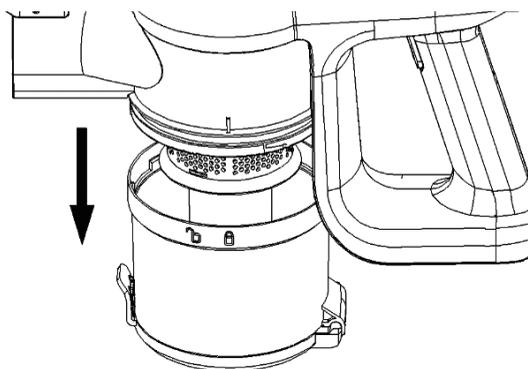

1. Tournez le réceptacle à poussière et retirez-le. Tournez la grille du filtre et retirez-la. Soulevez le filtre en mousse pour le retirer. Rincez et séchez **COMPLÈTEMENT**. Assemblez chaque élément une fois qu'il est complètement sec.

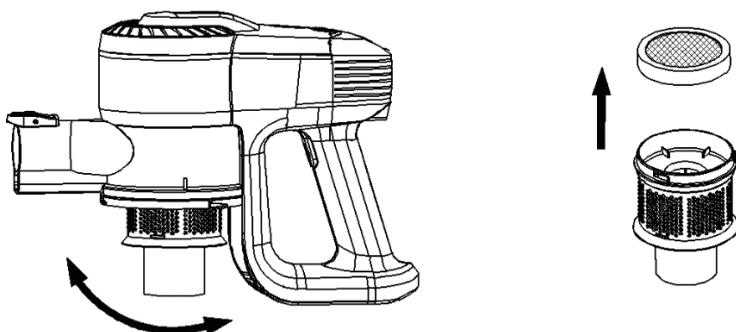

Conseil : Les étapes ci-dessus sont conseillées après chaque vidage du réceptacle à poussière.

ATTENTION

1. Pour éviter les blessures, manipulez l'appareil avec soin.
2. Ne lavez pas la partie mécanique du collecteur de poussière.
3. Assurez-vous que chaque élément est complètement sec avant l'utilisation suivante.
4. Ne frottez pas le filtre et n'appliquez pas une force excessive.
5. Assurez-vous que le filtre est correctement fixé pendant l'assemblage.
6. Changez le filtre s'il est endommagé ou si le nettoyage ne revient pas à l'état initial.

Nettoyage de la brosse motorisée

Veillez nettoyer la brosse lorsque des cheveux sont enchevêtrés dans le rouleau de la brosse ou la roue.

1. Démontez la brosse motorisée.

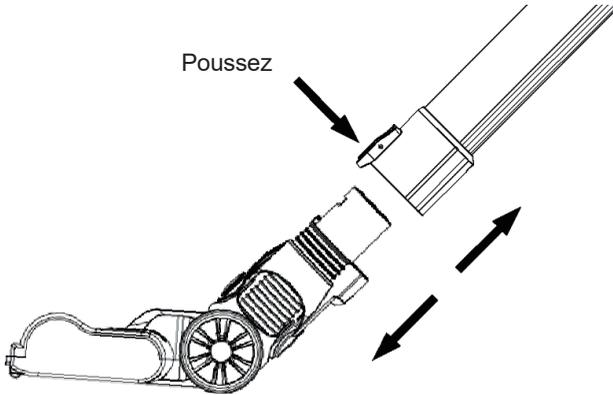

2. Avec un tournevis plat ou une pièce de monnaie, tournez la vis en position « déverrouillage ». Démontez le rouleau de la brosse pour le nettoyer et remontez-le une fois que tous les éléments sont complètement secs.

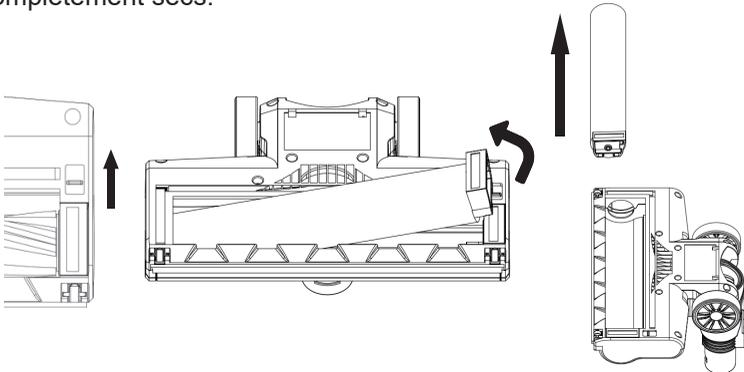

Conseil : Le rouleau de la brosse et son couvercle sont lavables. Assurez-vous qu'ils sont complètement secs avant utilisation.

ATTENTION

1. Si la poussière bloque le flux d'air de la brosse de sol, veuillez la nettoyer avec un bâtonnet.

2. À l'exception du rouleau de la brosse et de son couvercle, tous les autres éléments ne peuvent pas être lavés avec de l'eau.
3. N'appliquez pas d'huile sur les deux extrémités du rouleau de la brosse.
4. Ne touchez pas le rouleau de la brosse en fonctionnement et restez à l'écart de la sortie d'air pendant l'utilisation.
5. Ne l'utilisez pas lorsque les roues ou les boucles en nylon de l'épurateur sont endommagées.
6. Utiliser uniquement avec l'unité d'alimentation électrique fournie avec l'appareil.

DÉPANNAGE

En cas de dysfonctionnement, veuillez consulter le tableau suivant

Problème	Causes possibles	Solution
Clignotement des 3 voyants de l'indicateur d'alimentation.	La barre de roulement est couverte. La température est trop haute ou trop basse.	Nettoyez la barre de roulement. Déplacez l'aspirateur dans un lieu à une température appropriée.
La brosse motorisée ne fonctionne pas.	La brosse est coincée par des cheveux ou des débris plus gros.	Assurez-vous que des cheveux ou des fils ne sont pas coincés autour de la brosse et vérifiez la présence de débris plus gros dans la zone de la brosse.
Durée de fonctionnement réduite.	La batterie doit être Remplacée. La température ambiante est trop haute ou trop basse. La batterie n'est pas complètement chargée.	Contactez le magasin ou le service après-vente pour remplacer la batterie aux frais de l'utilisateur. Votre aspirateur ne doit être utilisé qu'à une température ambiante appropriée La batterie doit être Rechargée.

<p>L'aspirateur n'a pas de puissance d'aspiration.</p>	<p>Le réceptacle à poussière est plein. Le filtre est bouché L'orifice d'aspiration de la brosse ou un autre accessoire est bloqué Les éléments de l'appareil ne sont pas complètement secs après le nettoyage.</p>	<p>Nettoyez le réceptacle à poussière après utilisation pour empêcher les accumulations. Retirez la poussière et les débris du filtre. Vérifiez la présence de blocages au niveau de la brosse et des autres points de fixation. Assurez-vous que tous les composants sont bien secs après le nettoyage.</p>
<p>Absence de charge.</p>	<p>La température ambiante lors de la charge est trop basse ou trop haute.</p>	<p>Chargez l'appareil dans un environnement à la température adéquate (5 °C - 40 °C).</p>

Signal de charge de la batterie :

1. La charge peut durer plus longtemps dans les circonstances suivantes :
 - a. La température ambiante est supérieure à 30 °C;
 - b. Rechargez immédiatement après que l'aspirateur a arrêté de fonctionner.
2. Rechargez toujours l'aspirateur après chaque utilisation, quelle que soit la durée de l'utilisation.
3. Débranchez-le lorsqu'il n'est pas en charge.
4. S'il n'est pas utilisé pendant plus de deux mois, l'aspirateur doit être débranché de l'alimentation électrique. Pour garantir une durée de vie plus longue, l'aspirateur doit être chargé une fois tous les deux mois.
5. L'aspirateur ou l'adaptateur peuvent être chauds pendant la charge, vous devez donc prendre les précautions nécessaires pour éviter tout contact.

Mise au rebut :



La présence de ce logo sur le produit signifie que la mise au rebut de l'appareil est encadrée par la directive 2012/19/EU datée du 4 juillet 2012 relative aux déchets d'équipements électriques et électroniques (DEEE).

Toute substance dangereuse contenue dans un équipement électrique ou électronique peut avoir un impact potentiel sur l'environnement et la santé au cours de son recyclage. En conséquence, en fin de vie utile de l'appareil, celui-ci ne doit pas être jeté avec les déchets municipaux non-triés.

Votre rôle de consommateur final est essentiel en termes de réutilisation, de recyclage et d'obtention d'autres types de création de valeurs à partir de ce produit. Vous avez le choix de différents systèmes de collecte et d'échanges organisés par les autorités locales (centres de recyclage) et les distributeurs. Il est de votre devoir de recourir à ces possibilités.

2. En fin de vie de la batterie :



Cet appareil contient des piles non remplaçables.

Les batteries usagées doivent être prises en charge par un système de collecte sélectif afin de pouvoir être recyclées et ainsi réduire l'impact sur l'environnement.

Lorsque la batterie atteint sa fin de vie utile, vous devez la déposer dans un système de collecte sélectif approprié qui se chargera de sa destruction et/ou son recyclage.

- Si l'acide de la batterie a coulé, évitez tout contact avec la peau, les yeux et les muqueuses ! Le liquide qui fuit de la batterie peut provoquer des éruptions cutanées. Si de l'acide devait malgré tout entrer en contact avec la peau, rincez immédiatement et abondamment les zones concernées à l'eau claire et consultez un médecin sans tarder.
- Les piles doivent être installées en respectant la polarité +/-.
- Ne pas recharger les piles non rechargeables à cause des risques d'explosion.

IMPORTANT :

En aucun cas vous ne devez jeter l'appareil ou la batterie sur la voie publique

La garantie ne couvre pas les pièces d'usure du produit, ni les problèmes ou les dommages résultant de :

- 1) Détériorations superficielles dues à l'usure normale du produit ;
- 2) Défauts ou détériorations dus au contact du produit avec des liquides et dus à la corrosion provoquée par la rouille ou de présence d'insectes ;
- 3) Tout incident, abus, utilisation impropre, modification, démontage ou réparation non autorisés ;
- 4) Toute opération impropre d'entretien, utilisation non conforme aux instructions concernant le produit ou le branchement à une tension incorrecte ;
- 5) Toute utilisation d'accessoires non fournis ou non approuvés par le fabricant.

La garantie sera annulée en cas d'élimination de la plaque signalétique et/ou du numéro de série du produit.

Service après-vente

Pour obtenir des informations sur les produits ou commander des pièces détachées, veuillez appeler le 01 61 44 02 70 et choisir l'option appropriée.

Vous pouvez aussi contacter le service client par mail à cette adresse :

Service.Client@schneiderconsumer.com

Pièces détachées et accessoires

Les pièces détachées et accessoires pour votre appareil sont disponibles sur notre site dédié www.expercure.fr Lorsque vous commandez des pièces, merci d'indiquer le modèle de votre appareil.



Points de collecte sur www.quefairemesdechets.fr
Privilégiez la réparation ou le don de votre appareil !

**Fiche technique du sources d'alimentation externe la de directive
européenne (UE) 2019/1782**

	Valeur	Unité
Référence du modèle	CZH013265050EUWH	
Raison sociale ou marque déposée	Shenzhen CHANZEHO Technology Co., Limited.	
Tension d'entrée	100-240	V
Fréquence du CA d'entrée	50/60	Hz
Tension de sortie	26,5	V
Courant de sortie	0,5	A
Puissance de sortie	13,25	W
Rendement moyen en mode actif	85,28	%
Rendement à faible charge (10 %)	77,45	%
Consommation électrique hors charge	0,093	W

Ce produit a été fabriqué et vendu sous la responsabilité de
SCHNEIDER CONSUMER GROUP.

THOMSON, et le logo THOMSON sont des marques utilisées
sous licence par SCHNEIDER CONSUMER GROUP – pour plus
d'informations : www.thomson-brand.com.

Tous autres produits, services, dénominations sociales,
marques, nom commerciaux, noms de produits et logos
référencés ici sont la propriété de leurs titulaires respectifs.

**Ce produit est importé par : SCHNEIDER CONSUMER GROUP
12, rue Jules Ferry, 93110 Rosny-sous-Bois, FRANCE**

THOMSON

*Cordless stick
vacuum cleaner*

THVC312BL

Instruction manual



Please read the user manual before use.

This product complies with the applicable requirements of Directive 2014/35/EU (repealing Directive 73/23/EEC as amended by Directive 93/68/EEC) and 2014/30/EU (repealing Directive 89/336/EEC)



**IMPORTANT WARNINGS
PLEASE READ THE SAFETY
INSTRUCTIONS CAREFULLY BEFORE
USE AND KEEP FOR FUTURE
REFERENCE.**



Safety instructions:

- **The battery must be disposed of safely.**
- Do not use next to steps or on balconies. This machine does not have step avoidance sensors.
- This device can be used by children from 8 years old and by people with reduced physical, sensory or mental capacities or a lack of experience and knowledge provided they have been placed under supervision or that they have received instructions on the safe use of the device and understand the dangers involved.
- Children must not play with the appliance.
- Cleaning and user maintenance must not be made by children without supervision.
- This appliance is intended for household use only.
- This unit is suitable for low to medium back carpets. It is not

suitable for uneven floors or mixed carpets.

- Remove the side brush when cleaning the carpet pad to protect the side brush.
- If the adapter's power cord is damaged, the adapter should be discarded.
- Recharge the battery (s) only with the charger supplied by the manufacturer.
- Use the device only with its battery (ies) specially created for this purpose. The use of any other battery (s) may result in a fire or explosion hazard.
- Please use an adapter to use this product only.
- Do not use on damp or greasy dust.
- Before use, remove fragile objects (glass, light, etc.) and other objects that may entangle the brushes, for example (long hair, plastic bag, rope, wire, etc.).
- Do not sit on the machine and do not put heavy things on it.
- **CAUTION:** Make sure that the appliance can operate freely in the room (that it is not blocked) and that

there is no obstacle on which the appliance could fall and create a risk of danger (such as a lighted candle or a vase filled with water).

- Clean the machine regularly.
- Empty the dust container.
- Only recharge it in the event of a low power alarm or when the power is turned off. Use it after fully charged.
- The battery must be removed from the device before disposal; the device must be disconnected from the mains when removing the battery.
- Only remove the rechargeable battery by a qualified technician.
- Do not dispose of used batteries with household waste. Dispose of them in accordance with local regulations.
- Recharge the battery / robot only with the adapter supplied with the device.
- The external flexible cable of this adapter cannot be replaced; If the cord is damaged, the adapter should be discarded and replaced with an adapter of the same model.
- The device must be disconnected from the power supply when removing the battery.

- This device contains batteries which cannot be replaced.
- The device should only be used with the power supply supplied with the device.
- CAUTION: To recharge the battery, use only the removable power supply unit supplied with the device (part number: CZH013265050EUWH).
- WARNING: The plug must be removed from the outlet before cleaning or servicing the appliance.
- WARNING: risk of entrapment. Keep loose clothing, hair, fingers, etc. away. motorized brushes and nozzles.
- For information on the charging operation, refer to the following paragraph of the manual.
- RECHARGING THE VACUUM
 - Please use the specified adapter to charge the vacuum cleaner.
 - When the machine is recharging, the indicator light glows blue. It turns blue without glowing when charging is complete.
 - When the battery is discharged, please recharge it.



Detachable supply unit

IMPORTANT

It is forbidden to replace the power cable by yourself if damage.

If the device is dropped, please ask a qualified person to check it before using it again. Internal damage could cause accidents. For any kind of problems or repairs, please contact the customer service of the local distributor, manufacturer or a qualified person to avoid danger.

Disposal and environmental responsibility

In order to be environmentally friendly, we encourage you to have your device correctly. You can contact your local authorities or recycling centers for more information.

Please read the user manual before use.

This product meets the applicable requirements of the Directives 2014/35/EU (replacing Directive 73/23/EEC as amended by Directive 93/68/EEC) and 2014/30/EU (replacing Directive 89/336/EEC)



Product Overview

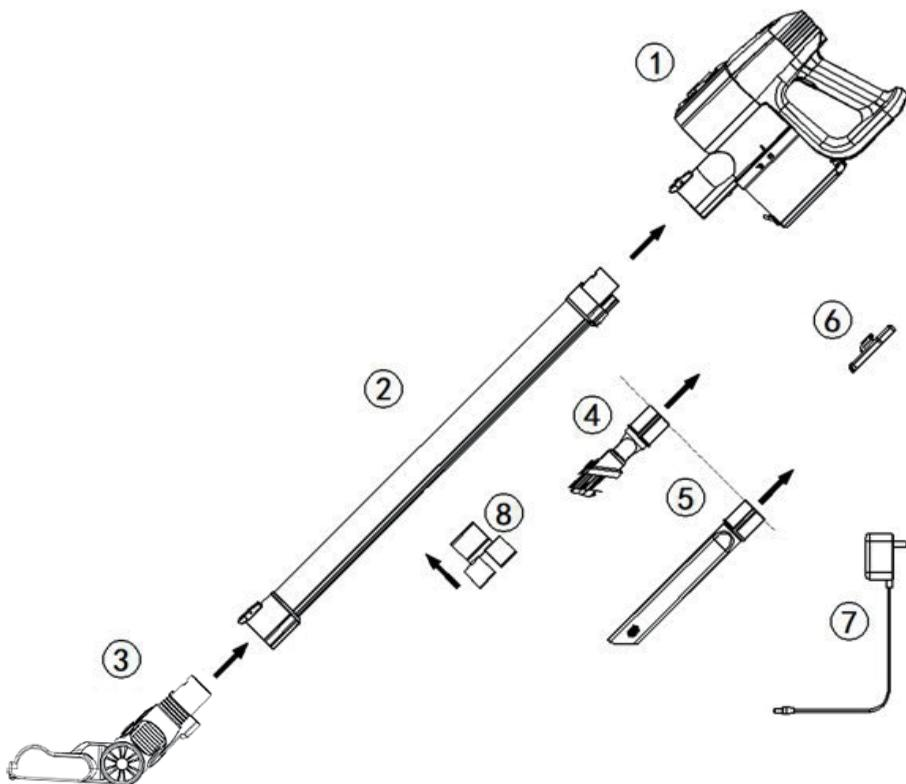

- 1) Main body
- 2) Light weight tube
- 3) Power brush
- 4) 2-in-1 brush
- 5) Crevice nozzle
- 6) Wall mount
- 7) Adaptor
- 8) On-board tool caddy

Tips: Choose location close to power outlet. Locate point high enough on wall to allow wand and power brush to hand freely. Place wall mount against wall and use pencil to mark drill holes. Drill holes (with 1/4"bit) and insert drywall anchors. Insert screws through holes on mount and tighten until firmly attached.

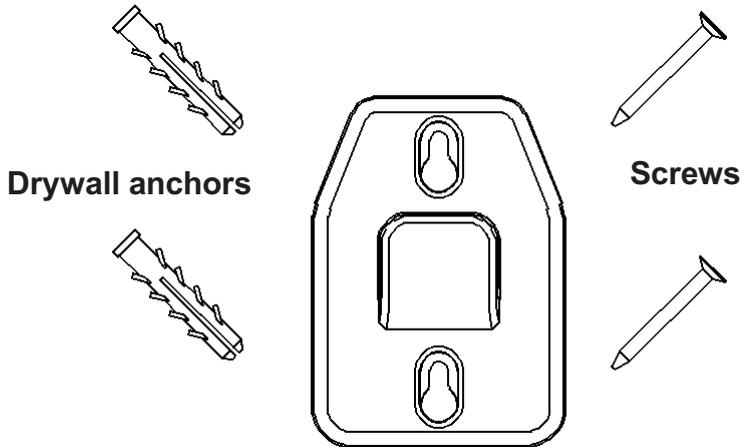

- Slide wand into main body until it clicks.
- Push wand into power brush until it clicks.
- Accessories can be connected with wand when cleaning high position.

How to connect accessories?



Product Operation

Charging

The battery must be fully charged before the first usage as the product is delivered non charged.

1. Put the product on the wall mount.
2. Connect socket and appliance with adaptor and cord, then power indicator flickers.

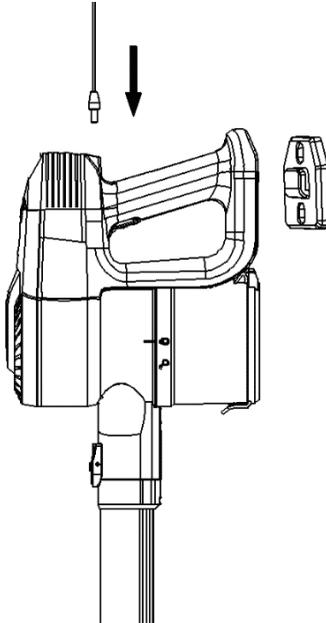

3. Place main body on flat surface when recharged.

Tip: In case of dropping, appliance should be charged horizontally, without brush and extension wand.

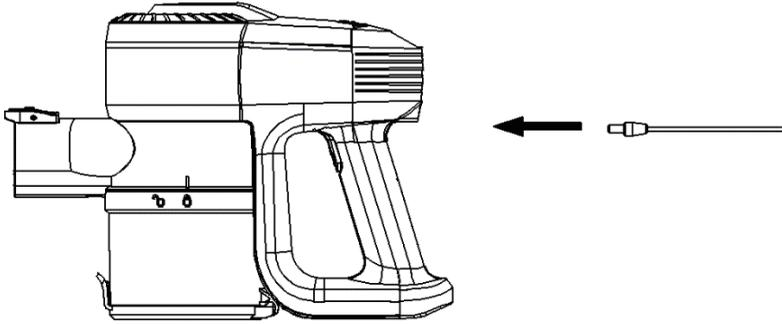

Charging time

General charging time : 4-5 hours

Working time

Max mode \geq 20 min, Normal mode \geq 40 min

Notice

1. Please do not charge if the ambient temperature is lower than 5°C or higher than 40°C.
2. Insufficient power indicator for quantity of electricity flickers when you get an insufficient power in operation process.

Cleaning

In prevent obstructions, large pieces (for example big paper scraps, packaging film) shall be removed in advance.

1. Click "Power button" for cleaning.
2. Press "MAX" to switch between intense cleaning and energy savings suction modes (according to user's need).
3. Click " Power button" to stop cleaning.

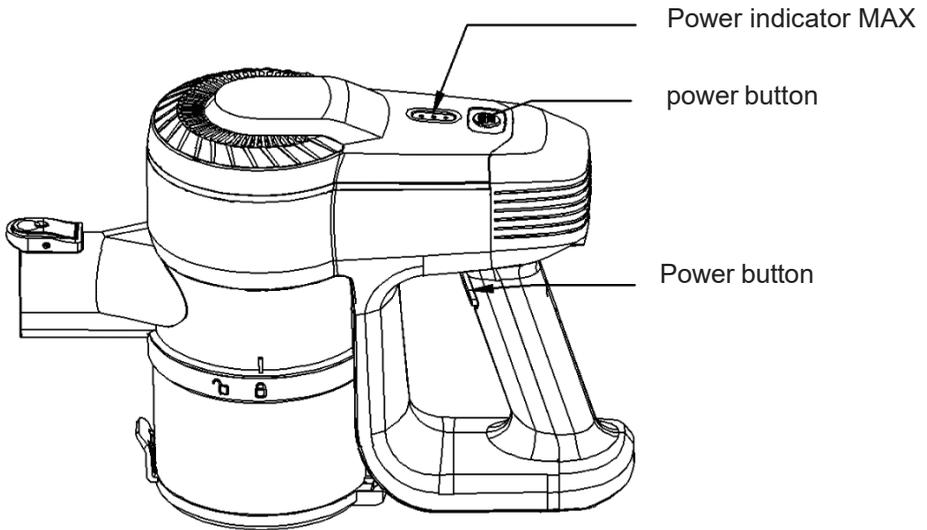

Notice

1. Please do not use it with plug connected.
2. The vacuum cleaner must be serviced or repaired by a specialized technician.

Battery recycling/disposal: Batteries consume important quantities of natural resource; thus they should be recycled. Before discarding the vacuum cleaner, the battery must be removed, disposed of according to government regulations and sent to a battery recycling facility.

Product Storage

Place the product on the wall mount. Connect socket and appliance with adaptor and cord.

Product Maintenance

Appliance Cleaning: Please remove the dust regularly, to ensure constant suction.

- Hold cleaner over waste basket. Press lever to release bottom lid of dust cup to empty the dust cup.

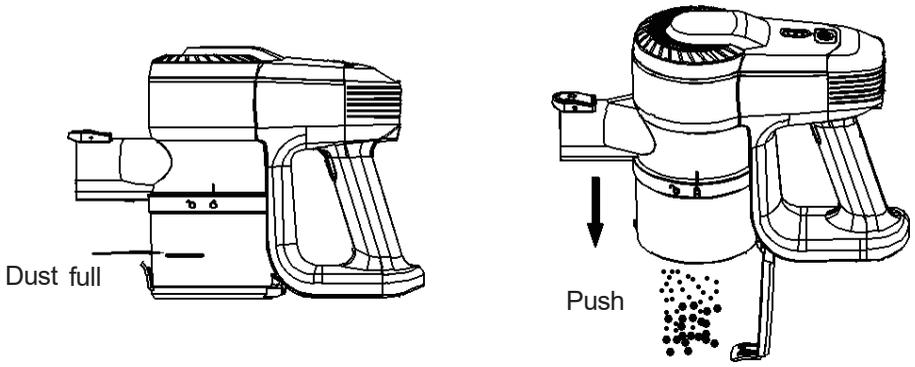

1. Remover dust cup by twisting to 'unlock' position. Empty dustbin. Re-attach dust cup and twist to 'lock' position.

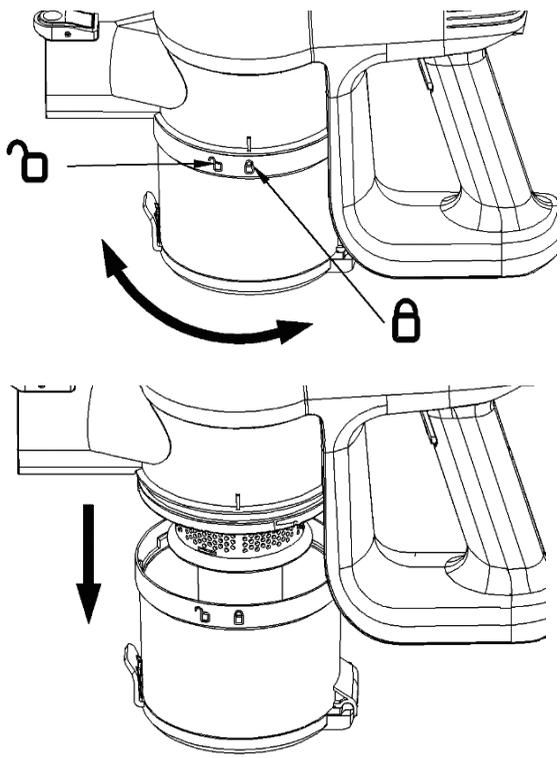

2. Twist dust cup and remove. Twist filter screen and remove. Lift out foam filter. Rinse and dry THOROUGHLY. Assemble after each part dried completely

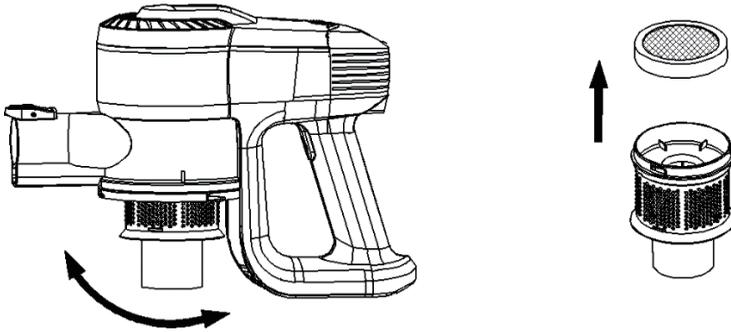

Tip: Above steps are suggested after each dustbin empty.

CAUTION

1. To prevent injuries handle with care.
2. Do not wash the mechanical part of the dust collector.
3. Ensure each part dried completely before next usage.
4. Do not scrub the filter or apply undue force.
5. Ensure filter is correctly secured during assembly.
6. Change filter if damaged or if cleaning does not return it to its pristine state.

Power Brush Cleaning

Please clean the brush when the brush roller or the wheel is entangled by hair.

1. Disassemble the power brush.

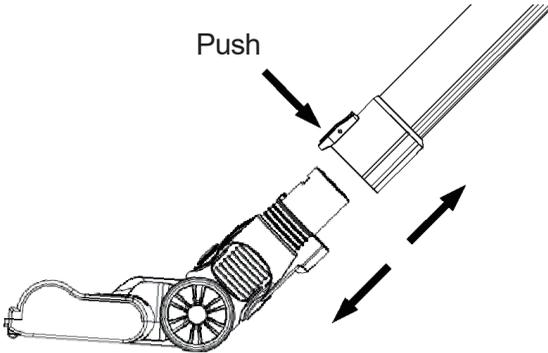

2. Using flathead screwdriver or coin, turn screw to the 'unlock' position. Disassemble brush roll for cleaning and reassemble after all parts are completely dried.

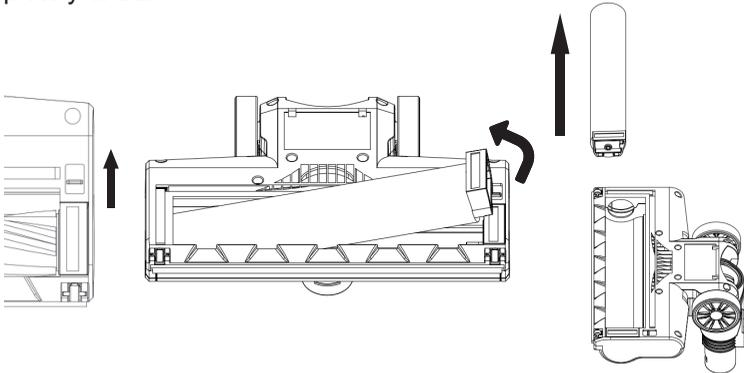

Tip: The brush roll and its cover are washable; Ensure they are completely dried before use.

CAUTION

1. When the dust blocks the air flow of the floor brush, please clean it with a stick.
2. Except for the brush roll and its cover, all others cannot be washed with water.
3. Do not apply oil to both ends of the brush roll.
4. Do not touch the working brush roll part and stay away from the airoutlet when in operation.
5. Do not use when wheels or scrubber's nylon loop are damaged.
6. Only to be used with the power supply unit provided with the appliance.

TROUBLESHOOTING

In case of mini-function, please refer to the following table ;

Problem	Possible causes	Solution
3 lamps for power indicator flicker.	The rolling bar is wrapped. Temperature is too high or low.	Cleaning the rolling bar. Move the vacuum to suitable temperature.
Power brush does not work.	Brush is trapped by hair or larger debris.	Ensure that no hair or other thread is trapped around the brush and check brush area for larger debris.
Running time shortened.	Battery needs to be replaced Ambient temperature is too high or too low. Battery is no fully charged.	Contact the shop or after sales service to replace the battery fat the user's own cost. Your vacuum should only be operated in suitable ambient temperature. The battery needs charging.
The vacuum has no suction power.	The dust cup is full. The filter is blocked. Suction inlet of brush or other accessory is blocked. Parts of the appliance is not fully dried after cleaning.	Clean the dust cup after use to prevent blocking. Remove any dust or debris from the filter. Check for blockages at brush and other attachment points. Ensure that all components are properly dried after washing.
Not charging.	Ambient temperature when charging is too low or too high.	Charge the machine under the right temperature environment (5°C-40°C).

Battery charging signal:

1. It may take you longer time for charging under the following circumstances:
 - a. Room temperature is higher than 30°C.
 - b. Recharge immediately after the vacuum cleaner has stopped operating.
2. Always recharge the vacuum cleaner after each usage no matter how long it has been used.
3. Unplug when not charging.
4. When not in use for more than two months the vacuum cleaner should be disconnected from the power supply. To ensure a longer service life, the vacuum cleaner must be charged once every two months.
5. The vacuum cleaner or adapter may become hot during charging so take the necessary precautions to avoid contact.

Disposal:



The presence of this logo on the product means that disposal of the device is governed by Directive 2012/19 / EU dated 4 July 2012 on electrical and electronic equipment (WEEE).

Any hazardous substance in electrical or electronic equipment can have a potential impact on the environment and health during recycling. Consequently, at the end of useful life of the device, it should not be disposed of with municipal unsorted waste.

Your role as final consumers is crucial in terms of reuse, recycling and obtaining other types of value creation from this. You have the choice of different collection systems and exchanges organized by local authorities (recycling centers) and distributors. It is your duty to use these opportunities.

2. In the end of battery life:



This appliance contains battery that are non-replaceable.

Used batteries must be supported by a selective collection system in order to be recycled thus reducing the impact on the environment.

When the battery reaches its end of life, you must place it in an appropriate selective collection system that will handle its destruction and / or recycling.

- **If the battery acid has leaked, avoid contact with skin, eyes and mucous membranes! The liquid that leaks from the battery can cause rashes. If acid still had to contact with skin, immediately flush the affected areas with clean water and consult a doctor immediately.**
- **The batteries must be installed with the correct polarity +/-.**
- **Do not recharge non-rechargeable batteries because of the risk of explosion.**

IMPORTANT:

Under no circumstances should you throw the device or battery on a public road.

The warranty does not cover product wear parts, no problems or damage resulting from:

- 1) Surface damage due to normal wear of the product;
- 2) Defects or damage due to contact of the product with liquid and due to corrosion caused by rust or the presence of insects;
- 3) Any incident, abuse, misuse, modification, unauthorized removal or repair;
- 4) Any improper maintenance operation, not in accordance with product instructions or connection to improper voltage;
- 5) Any use of accessories not supplied or approved by the manufacturer.

The warranty is void if the elimination of plate and / or the product serial number.

**Information for external power supplies for Commission
Regulation 2019/1782/EU**

	Value	Unit
Model identification	CZH013265050EUWH	
Manufacturer's name or trade mark	Shenzhen CHANZEHO Technology Co., Limited.	
Input voltage	100-240	V
Input AC frequency	50/60	Hz
Output voltage	26.5	V
Output current	0.5	A
Output power	13.25	W
Average active efficiency	85.28	%
Efficiency at low load (10 %)	77.45	%
No-load power consumption	0.093	W

This product has been manufactured and sold under the responsibility of SCHNEIDER CONSUMER GROUP. THOMSON, and the THOMSON logo are trademarks used under license by SCHNEIDER CONSUMER GROUP – for more information: www.thomson-brand.com. All other products, services, corporate names, trademarks, trade names, product names and logos referenced herein are the property of their respective owners.

***This product is imported by: SCHNEIDER CONSUMER GROUP
12, rue Jules Ferry, 93110 Rosny-sous-Bois, FRANCE***

THOMSON

*Kabelloser
stabstaubsauger*

THVC312BL

Benutzerhandbuch



Lesen Sie diese Anleitung vor Gebrauch sorgfältig durch.

Dieses Produkt entspricht den geltenden Anforderungen der Richtlinie 2014/35/EU (Aufhebung der Richtlinie 73/23/EWG, geändert durch die Richtlinie 93/68/EWG) und 2014/30/EU (Aufhebung der Richtlinie 89/336/EWG).



**WICHTIGE WARNHINWEISE
BITTE LESEN SIE DIE
SICHERHEITSHINWEISE VOR
GEBRAUCH SORGFÄLTIG DURCH
UND BEWAHREN SIE SIE FÜR
SPÄTERES NACHSCHLAGEN AUF.**



Sicherheitshinweise:

- **Die Batterie muss sicher entsorgt werden.**
- Nicht neben Treppen oder auf Balkonen verwenden. Diese Maschine hat keine Sturzvermeidungssensoren.
- Dieses Gerät kann von Kindern ab 8 Jahren und von Personen mit eingeschränkten körperlichen, sensorischen oder geistigen Fähigkeiten oder einem Mangel an Erfahrung und Wissen verwendet werden, sofern sie beaufsichtigt werden oder Anweisungen zur sicheren Verwendung des Geräts erhalten haben und die damit verbundenen Gefahren verstehen.
- Kinder dürfen nicht mit dem Gerät spielen.
- Reinigung und Benutzerwartung dürfen nicht von Kindern ohne Aufsicht durchgeführt werden.

- Dieses Gerät ist nur für den Hausgebrauch bestimmt.
- Dieses Gerät ist für Teppiche mit niedrigem bis mittlerem Flor (Fasern) geeignet. Es ist nicht geeignet für unebene Böden oder gemischte Teppiche.
- Entfernen Sie die Seitenbürste, wenn Sie das Teppichpad reinigen, um die Seitenbürste zu schützen.
- Wenn das Netzkabel des Adapters beschädigt ist, sollte der Adapter entsorgt werden.
- Laden Sie die Batterie(n) nur mit dem vom Hersteller mitgelieferten Ladegerät auf.
- Verwenden Sie das Gerät nur mit speziell für diesen Zweck hergestellten Batterien. Die Verwendung anderer Batterien kann zu Brand- oder Explosionsgefahr führen.
- Bitte verwenden Sie diesen Adapter, um nur dieses Produkt zu betreiben.
- Nicht auf feuchtem oder fettigem Staub verwenden.
- Entfernen Sie vor dem Gebrauch

zerbrechliche Gegenstände (Glas, Licht usw.) und andere Gegenstände, die sich beispielsweise in den Bürsten verfangen könnten (lange Haare, Plastiktüten, Seile, Drähte usw.).

- Setzen Sie sich nicht auf die Maschine und stellen Sie keine schweren Gegenstände darauf.
- **ACHTUNG:** Stellen Sie sicher, dass das Gerät frei im Raum betrieben werden kann (nicht blockiert ist) und dass es kein Hindernis gibt, auf das das Gerät fallen und eine Gefahr darstellen könnte (z. B. eine brennende Kerze oder eine mit Wasser gefüllte Vase).
- Reinigen Sie die Maschine regelmäßig.
- Entleeren Sie den Staubbehälter regelmäßig.
- Laden Sie es nur im Falle eines Low-Power-Alarms oder wenn das Gerät ausgeschaltet ist. Verwenden Sie es nach vollständiger Aufladung.
- Die Batterie muss vor der Entsorgung aus dem Gerät entfernt werden; Beim Entnehmen des

Akkus muss das Gerät vom Netz getrennt werden.

- Lassen Sie den Akku nur von einem qualifizierten Techniker entfernen.
- Entsorgen Sie verbrauchte Batterien nicht im Hausmüll. Entsorgen Sie sie gemäß den örtlichen Vorschriften.
- Laden Sie den Akku nur mit dem mitgelieferten Adapter auf.
- Das externe flexible Kabel dieses Adapters kann nicht ersetzt werden; Wenn das Kabel beschädigt ist, sollte der Adapter entsorgt und durch einen Adapter des gleichen Modells ersetzt werden.
- Beim Entnehmen des Akkus muss das Gerät von der Stromversorgung getrennt werden.
- Dieses Gerät enthält Batterien, die nicht ausgetauscht werden können.
- Das Gerät darf nur mit dem mitgelieferten Netzteil betrieben werden.
- **ACHTUNG:** Verwenden Sie zum Aufladen des Akkus nur das mitgelieferte Wechselnetzteil (Teilenummer: CZH013265050EUWH)

- **WARNUNG:** Der Stecker muss aus der Steckdose gezogen werden, bevor das Gerät gereinigt oder gewartet wird.
- **ACHTUNG:** Einklemmgefahr. Halten Sie lose Kleidung, Haare, Finger usw. fern von motorisierten Bürsten und Düsen.
- Informationen zum Ladevorgang finden Sie im folgenden Abschnitt des Handbuchs.
- **AUFLADEN DES STAUBSAUGERS**
 - Bitte verwenden Sie den angegebenen Adapter, um den Staubsauger aufzuladen.
 - Wenn die Maschine aufgeladen wird, leuchtet die Kontrollleuchte blau. Sie wird blau, ohne zu leuchten, wenn der Ladevorgang abgeschlossen ist.
 - Wenn der Akku entladen ist, laden Sie ihn bitte auf.



**Abnehmbare
Versorgungseinheit**

WICHTIG

Es ist verboten, das Stromkabel bei Beschädigung selbst auszutauschen.

Wenn das Gerät heruntergefallen ist, bitten Sie eine qualifizierte Person, es zu überprüfen, bevor Sie es erneut verwenden. Innere Schäden können zu Unfällen führen. Wenden Sie sich bei Problemen oder Reparaturen jeglicher Art an den Kundendienst des örtlichen Händlers, Herstellers oder an eine qualifizierte Person, um Gefahren zu vermeiden.

Verfügung und Umweltverantwortung

Um umweltfreundlich zu sein, empfehlen wir Ihnen, Ihr Gerät korrekt zu entsorgen. Weitere Informationen erhalten Sie bei Ihren örtlichen Behörden oder Recyclingzentren.

Bitte lesen Sie vor Gebrauch die Bedienungsanleitung.

Dieses Produkt erfüllt die geltenden Anforderungen der Richtlinien 2014/35/EU (ersetzt Richtlinie 73/23/EWG, geändert durch Richtlinie 93/68/EWG) und 2014/30/EU (ersetzt Richtlinie 89/336/EWG)



Produktübersicht

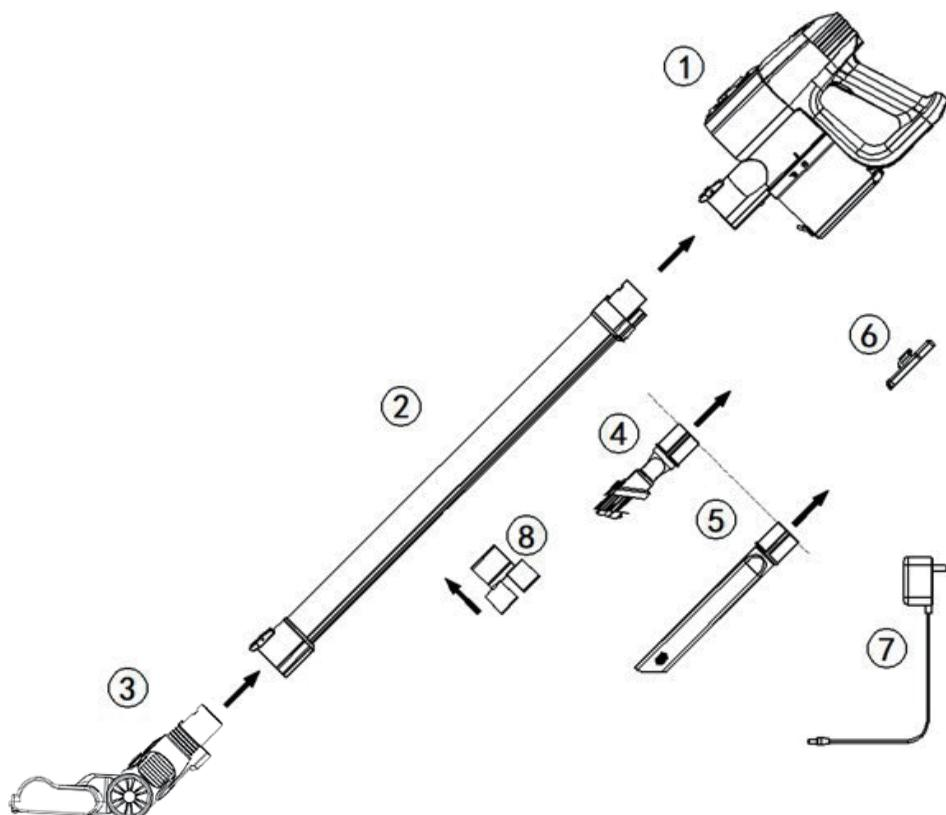

- 1) Hauptkörper
- 2) Leichtes Rohr
- 3) Power-Bürste
- 4) 2-in-1-Bürste
- 5) Fugendüse
- 6) Wandhalterung
- 7) Strom-Adapter
- 8) Zubehör-Halterung

Tipps: Wählen Sie einen Standort in der Nähe einer Steckdose. Platzieren Sie den Punkt hoch genug an der Wand, damit Stab und Elektrobürste frei in der Hand liegen. Wandhalterung an die Wand stellen und Bohrlöcher mit Bleistift markieren. Bohren Sie Löcher (mit 1/4-Zoll-Bohrer) und setzen Sie Trockenbauanker ein. Stecken Sie die Schrauben durch die Löcher an der Halterung und ziehen Sie sie fest, bis sie fest sitzen.

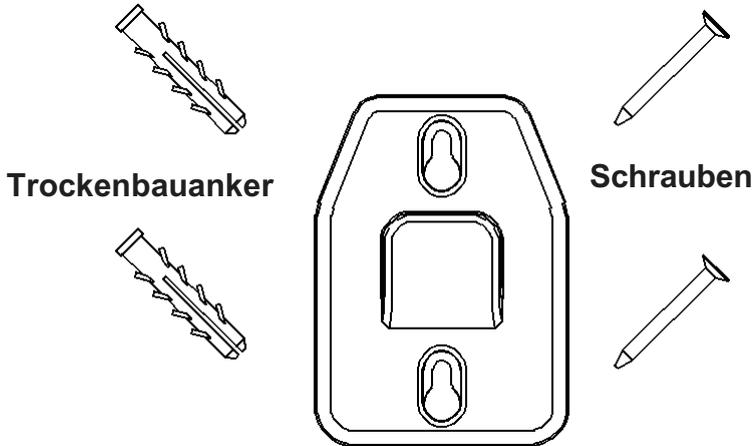

- Schieben Sie den Stab in den Hauptkörper, bis er einrastet.
- Schieben Sie den Stab in die elektrische Bürste, bis er einrastet.
- Zubehör kann mit dem Stab verbunden werden. Beim Reinigen in entfernter Position.

Wie schlieÙe ich Zubehör an?



Produktbetrieb

Laden

Der Akku muss vorher vollständig aufgeladen werden.

Vor der ersten Nutzung, da das Produkt entladen geliefert wird.

1. Setzen Sie das Produkt auf die Wandhalterung.
2. Steckdose und Gerät mit Adapter und Kabel verbinden, dann flackert die Betriebsanzeige.

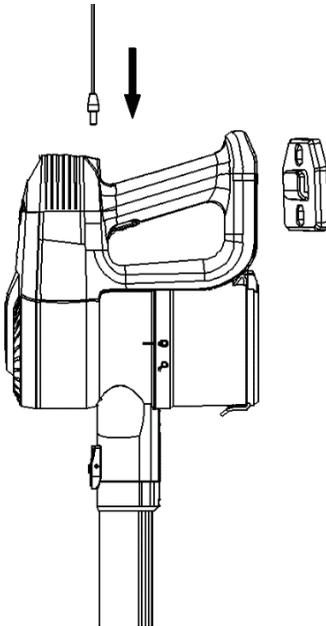

3. Legen Sie den Hauptkörper nach dem Aufladen auf eine ebene Fläche.
4. Tipp: Um einen Sturz zu vermeiden, sollte das Gerät ohne Bürste und Verlängerungsstab horizontal aufgeladen werden.

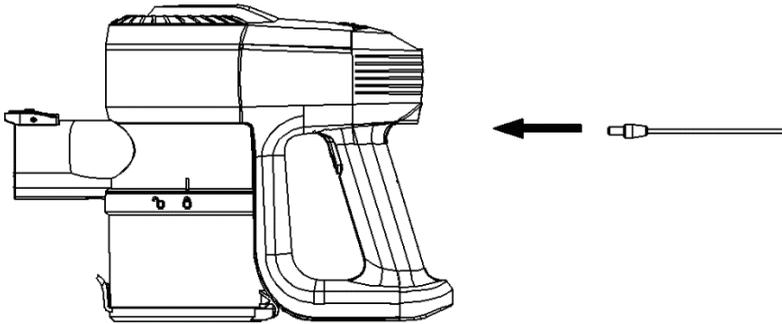

Ladezeit

Allgemeine Ladezeit : 4-5 Stunden

Arbeitszeit

Max-Modus \geq 20 min, Normal-Modus \geq 40 min

Notiz

1. Bitte laden Sie nicht, wenn die Umgebungstemperatur niedriger als 5 °C oder höher als 40°C ist.
2. Die Anzeige für unzureichende Leistung für die Strommenge flackert, wenn Sie während des Betriebs eine unzureichende Leistung erhalten.

Reinigung

Um Verstopfungen vorzubeugen, sind große Stücke (z. B. große Papierschnipsel, Verpackungsfolie) vorab zu entfernen.

1. Klicken Sie zum Reinigen auf "Power-Taste".
2. Drücken Sie "MAX", um zwischen intensiver Reinigung und energiesparendem Saugmodus zu wechseln (je nach Bedarf des Benutzers).
3. Klicken Sie auf "Power-Taste", um die Reinigung zu stoppen.

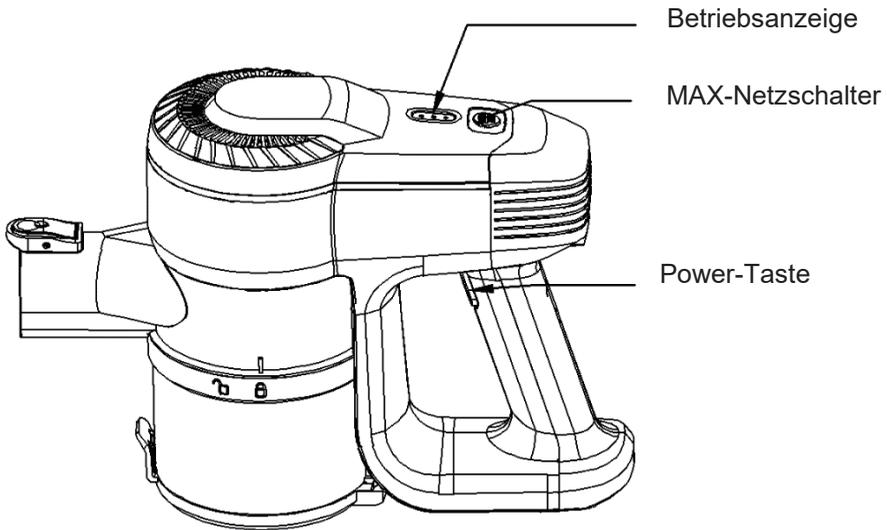

Notiz

1. Bitte nicht mit angeschlossenem Stecker verwenden.
2. Bei Problemen mit dem Staubsauger muss er von einem spezialisierten Techniker gewartet oder repariert werden.

Batterierecycling/-entsorgung: Batterien verbrauchen große Mengen natürlicher Ressourcen; daher sollten sie recycelt werden. Bevor Sie den Staubsauger entsorgen, muss der Akku entfernt, gemäß den behördlichen Vorschriften entsorgt und an eine Akku-Recycling-Einrichtung gegeben werden.

Produktspeicherung

Platzieren Sie das Produkt auf der Wandhalterung. Steckdose und Gerät mit Adapter und Kabel verbinden.

Produktpflege

Gerätereinigung: Bitte entfernen Sie den Staub regelmäßig, um eine konstante Saugleistung zu gewährleisten.

- Halten Sie den Staubbehälter über den Abfallkorb. Drücken Sie den Hebel, um den unteren Deckel des Staubbehälters zu lösen und den Staubbehälter zu leeren.

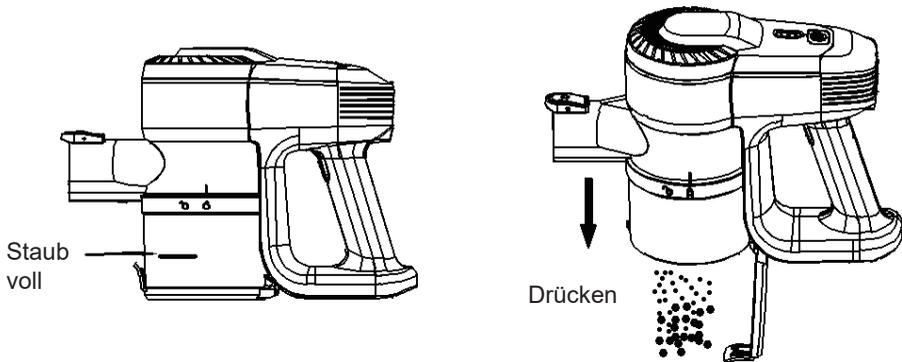

1. Entfernen Sie die Staubkappe, indem Sie sie in die Position „Entriegeln“ drehen. Staubbehälter leeren. Bringen Sie die Staubkappe wieder an und drehen Sie sie in die Verriegelungsposition.

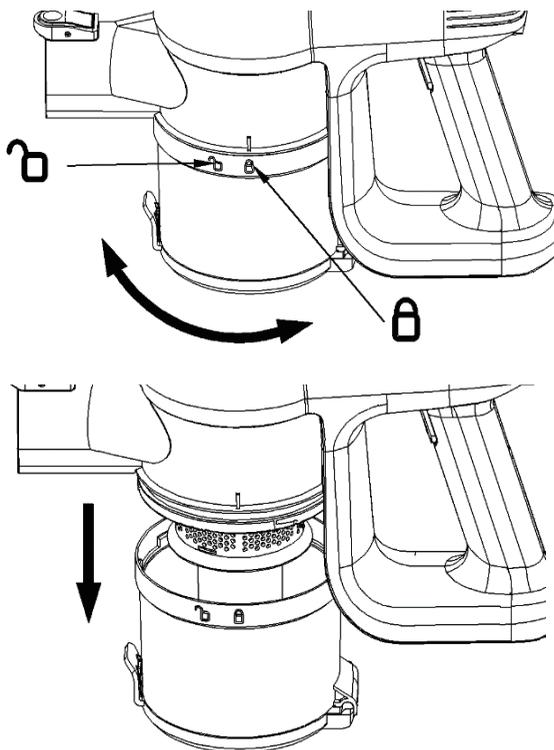

2. Staubbehälter drehen und entfernen. Filtersieb drehen und entfernen. Schaumstofffilter herausheben. Gründlich abspülen und trocknen. Zusammenbauen, nachdem jedes Teil vollständig getrocknet ist.

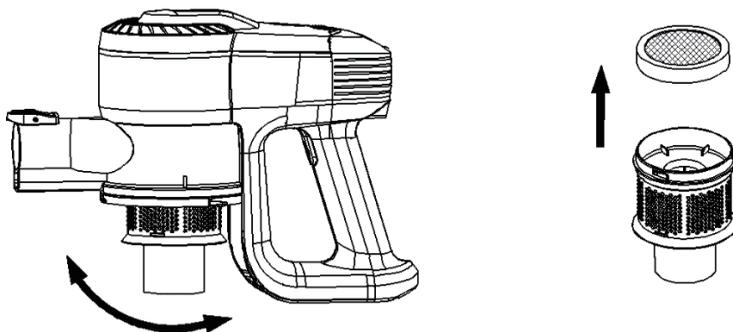

Tipp: Die obigen Schritte werden nach jedem Leeren des Mülleimers vorgeschlagen.

VORSICHT

1. Um Verletzungen vorzubeugen, vorsichtig handhaben.
2. Waschen Sie nicht den mechanischen Teil des Staubsammlers.
3. Stellen Sie sicher, dass jedes Teil vor dem nächsten Gebrauch vollständig getrocknet ist.
4. Schrubben Sie den Filter nicht und wenden Sie keine übermäßige Kraft an.
5. Stellen Sie sicher, dass der Filter während der Montage richtig befestigt ist.
6. Tauschen Sie den Filter aus, wenn er beschädigt ist oder wenn ihn die Reinigung nicht in seinen ursprünglichen Zustand zurückversetzt.

Power-Bürsten-Reinigung

Bitte reinigen Sie die Bürste, wenn sich Haare in der Bürstenwalze oder dem Rad verfangen haben.

1. Demontieren Sie die Power-Bürste.

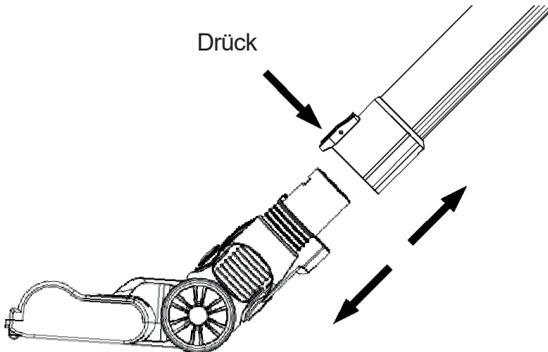

2. Drehen Sie die Schraube mit einem Schlitzschraubendreher oder einer Münze in die Position „Entriegeln“. Demontieren Sie die Bürstenrolle zum Reinigen und bauen Sie sie wieder zusammen, nachdem alle Teile vollständig getrocknet sind.

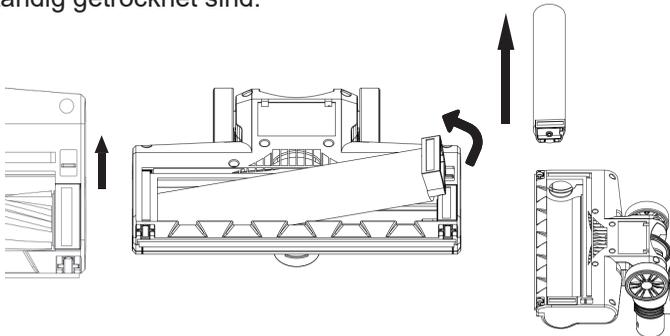

Tipp: Die Bürstenrolle und ihr Bezug sind waschbar; Stellen Sie sicher, dass sie vor Gebrauch vollständig getrocknet sind.

VORSICHT

1. Wenn der Staub den Luftstrom der Bodenbürste blockiert, reinigen Sie sie bitte mit einem Stäbchen.
2. Mit Ausnahme der Bürstenrolle und ihrer Abdeckung können alle anderen nicht mit Wasser gewaschen werden.
3. Tragen Sie kein Öl auf beide Enden der Bürstenrolle auf.
4. Berühren Sie nicht das drehende Bürstenrollenteil und halten Sie sich während des Betriebs vom Luftauslass fern.
5. Nicht verwenden, wenn die Räder oder die Nylonschlaufe des Schrubbers beschädigt sind.
6. Nur mit dem mitgelieferten Netzteil zu verwenden.

FEHLERBEHEBUNG

Im Falle einer Fehlfunktion beziehen Sie sich bitte auf die folgende Tabelle.

Problem	Mögliche Ursachen	Lösung
3 Lampen für Betriebsanzeige flackern.	Die Bürstenrolle ist blockiert. Die Temperatur ist zu hoch oder zu niedrig.	Rolle reinigen. Stellen Sie den Staubsauger an einen anderen Ort entsprechender Temperatur.
Power-Bürstefunktioniert nicht.	Die Bürste ist von Haaren oder größeren Fremdkörpern eingeklemmt.	Stellen Sie sicher, dass keine Haare oder andere Fäden um die Bürste herum eingeklemmt sind, und überprüfen Sie den Bürstenbereich auf größere Stücke
Laufzeit verkürzt.	Batterie muss ausgetauscht werden Umgebungstemperatur zu hoch oder zu niedrig Akku ist nicht voll aufgeladen.	Wenden Sie sich an das Geschäft oder den Kundendienst, um die Batterie auf eigene Kosten auszutauschen. Ihr Staubsauger sollte nur bei geeigneter Umgebungstemperatur betrieben werden. Der Akku muss aufgeladen werden
Der Sauger hat keine Saugkraft.	Der Staubbehälter ist voll. Der Filter ist verstopft. Der Saugeinlass der Bürste oder eines anderen Zubehörs ist blockiert. Teile des Geräts sind nach der Reinigung nicht vollständig getrocknet.	Reinigen Sie den Staubbehälter nach Gebrauch und verhindern eine Blockierung. Entfernen Sie jeglichen Staub oder Schmutz vom Filter. Überprüfen Sie die Bürste und andere Befestigungspunkte auf Verstopfungen. Stellen Sie sicher, dass alle Komponenten nach dem waschen richtig getrocknet sind.
Lädt nicht.	Umgebungstemperatur beim Laden zu niedrig oder zu hoch.	Laden Sie die Maschine im Temperaturbereich (5°C-40°C). auf.

Batterieladesignal:

1. Unter den folgenden Umständen kann das Aufladen länger dauern:
 - a. Die Raumtemperatur ist höher als 30°C;
 - b. Laden Sie den Staubsauger sofort wieder auf, nachdem er den Betrieb eingestellt hat.
2. Laden Sie den Staubsauger immer nach jedem Gebrauch auf, egal wie lange er benutzt wurde.
3. Trennen Sie es vom Stromnetz, wenn es nicht aufgeladen wird.
4. Bei Nichtgebrauch von mehr als zwei Monaten sollte der Staubsauger von der Stromversorgung getrennt werden.
5. Um sicherzustellen, dass das Gerät eine längere Lebensdauer hat, muss der Staubsauger alle zwei Monate einmal aufgeladen werden.
6. Der Staubsauger oder Adapter kann während des Ladevorgangs heiß werden, treffen Sie daher die notwendigen Vorsichtsmaßnahmen, um Kontakt zu vermeiden.

Entsorgung:



Das Vorhandensein dieses Logos auf dem Produkt bedeutet, dass die Entsorgung des Geräts der Richtlinie 2012/19 / EU vom 4. Juli 2012 über Elektro- und Elektronikgeräte (WEEE) unterliegt.

Jeder gefährliche Stoff in Elektro- oder Elektronikgeräten kann beim Recycling potenzielle Auswirkungen auf die Umwelt und die Gesundheit haben. Daher darf das Gerät am Ende seiner Nutzungsdauer nicht mit dem Hausmüll entsorgt werden.

Ihre Rolle als Endverbraucher ist entscheidend für die Wiederverwendung, das Recycling und die Gewinnung anderer Arten von Wertschöpfung daraus. Sie haben die Wahl zwischen verschiedenen Sammelsystemen und Sammelstellen, die von Kommunen (Wertstoffhöfen) und Vertreibern organisiert werden. Es ist Ihre Pflicht, diese Möglichkeiten zu nutzen.

2. Am Ende der Batterielebensdauer:



Dieses Gerät enthält Batterien, die nicht austauschbar sind.

Altbatterien müssen in ein selektives Sammelsystem gegeben werden um

Sie zu recyceln und so die Umweltbelastung zu reduzieren.

Wenn die Batterie das Ende ihrer Lebensdauer erreicht, müssen Sie sie einem geeigneten selektiven Sammelsystem zuführen, das ihre Vernichtung und/oder ihr Recycling übernimmt.

- Bei ausgelaufener Batteriesäure Kontakt mit Haut, Augen und Schleimhäuten vermeiden! Die aus dem Akku austretende Flüssigkeit kann Hautausschläge verursachen. Wenn die Säure dennoch mit der Haut in Kontakt gekommen ist, spülen Sie die betroffenen Stellen sofort mit reichlich sauberem Wasser und suchen Sie sofort einen Arzt auf.
- Die Batterien müssen mit der korrekten Polarität +/- installiert werden.
- Laden Sie nicht wiederaufladbare Batterien wegen Explosionsgefahr nicht wieder auf.

WICHTIG:

Werfen Sie das Gerät oder den Akku auf keinen Fall einfach in die Landschaft.

Die Garantie erstreckt sich nicht auf Verschleißteile des Produkts, keine Probleme oder Schäden aufgrund von:

- 1) Oberflächenschäden durch normale Abnutzung des Produkts;
- 2) Defekte oder Schäden aufgrund des Kontakts des Produkts mit Flüssigkeiten und aufgrund von Korrosion durch Rost oder das Vorhandensein von Insekten;
- 3) Jeder Vorfall, Störung, Missbrauch, Modifikation, unbefugtes Entfernen oder Reparieren;
- 4) Jeder unsachgemäße Wartungsvorgang, der nicht den Produktanweisungen entspricht, oder der Anschluss an eine falsche Spannung;
- 5) Jegliche Verwendung von Zubehör, das nicht vom Hersteller geliefert oder genehmigt wurde.

Die Garantie erlischt, wenn das Typenschild und/oder die Seriennummer des Produkts entfernt werden.

Die Gewährleistung für dieses Produkt entspricht den gesetzlichen Bestimmungen zum Zeitpunkt des Erwerbs.

Technische Änderungen und Irrtümer vorbehalten.

Wir behalten uns Änderungen an der Software oder Hardware, abweichend der Beschreibung in dieser Bedienungsanleitung, vor.

**Informationen für externe Netzteile für die Verordnung
2019/1782/EU der Kommission**

	Wert	Einheit
Modellidentifikation	CZH013265050EUWH	
Name oder Warenzeichen des Herstellers	Shenzhen CHANZEHO Technology Co., Limited.	
Eingangsspannung	100-240	V
AC-Frequenz Eingang	50/60	Hz
Ausgangsspannung	26.5	V
Ausgangsstrom	0,5	A
Ausgangsleistung	13.25	W
Durchschnittliche aktive Effizienz	85.28	%
Wirkungsgrad bei geringer Last (10 %)	77.45	%
Stromverbrauch im Leerlauf	0,093	W

Dieses Produkt wurde unter der Verantwortung von SC hergestellt und vertrieben HNEIDER CONSUMER GROHOCH.

THOMSON und das THOMSON-Logo sind Marken, die von der SCHNEIDER CONSUMER GROUP unter Lizenz verwendet werden – für weitere Informationen: www.thomson-brand.com.

Alle anderen Produkte, Dienstleistungen, Firmennamen, Warenzeichen, Handelsnamen, Produktnamen und Logos, auf die hier verwiesen wird, sind Eigentum ihrer jeweiligen Inhaber.

**Dieses Produkt wird importiert von:
SCHNEIDER CONSUMER GROUP
12, rue Jules Ferry, 93110 Rosny-sous-Bois, FRANKREICH**

THOMSON

*Snoerloze
Kamerstofzuiger
THVC312BL*
Gebruiksaanwijzing



Lees deze instructie zorgvuldig voor gebruik.

Dit product voldoet aan de toepasselijke vereisten van Richtlijn 2014/35/EU (intrekking van Richtlijn 73/23/EEG zoals gewijzigd door Richtlijn 93/68/EEG) en 2014/30/EU (intrekking van Richtlijn 89/336/EEG)



BELANGRIJKE WAARSCHUWINGEN LEES DE VEILIGHEIDSINSTRUCTIES ZORGVULDIG DOOR VOOR GEBRUIK EN BEWAAR ZE VOOR LATER GEBRUIK.



Veiligheidsinstructies:

- **De batterij moet veilig worden verwijderd.**
- Niet in de buurt van trappen of balkons gebruiken. Dit apparaat heeft geen vermijdingssensoren.
- Dit apparaat kan worden gebruikt door kinderen vanaf 8 jaar en personen met verminderde fysieke, zintuiglijke of mentale vermogens of een gebrek aan ervaring en kennis, indien zij onder toezicht staan of instructies hebben gekregen over het veilige gebruik van de machine en als zij de gevaren ervan begrijpen. Kinderen mogen niet met het apparaat spelen. Reiniging en onderhoud door de gebruiker mag niet worden uitgevoerd door kinderen zonder toezicht.
- Dit apparaat is uitsluitend bedoeld voor privé doeleinden.
- Dit toestel is geschikt voor vloerbedekkingen met een lage of normale pool. Het is niet geschikt

- voor onregelmatige vloeren of gemengde vloerbedekkingen.
- Verwijder de zijborstel bij het reinigen onder het tapijt om de zijborstel te beschermen.
 - Als de stroomkabel van de adapter beschadigd is, moet de adapter worden afgevoerd.
 - Laad de batterij/en alleen op met de lader die door de fabrikant is meegeleverd
 - Gebruik het apparaat met de batterij/en die speciaal is/zijn ontwikkeld voor dit doeleinde. Het gebruik van andere batterijen kan een explosie of brand tot gevolg hebben
 - Gebruik alleen een geschikte adapter voor dit gebruik.
 - Niet op nat of vettig stof gebruiken.
 - Voor het gebruik dient u breekbare voorwerpen (glas, lampen, etc.) en andere voorwerpen die in de borstels terecht kunnen komen (lange haren, plastic zakjes, touwen, kabels, etc.) te verwijderen.
 - Ga niet op het apparaat zitten en plaats er geen zware voorwerpen op.

- **WAARSCHUWING:** Zorg ervoor dat het apparaat vrij in de kamer kan bewegen (dat het niet wordt geblokkeerd) en dat er geen obstakels zijn waarover het apparaat kan kantelen of waardoor gevaren ontstaan (zoals brandende kaarsen of een met water gevulde vaas).
- Reinig de machine regelmatig.
- Maak het stofreservoir leeg.
- Laad hem op voor het geval dat het alarm af gaat of als hij uitgaat omdat de batterij zwak is. Gebruik met een volledig opgeladen batterij.
- Verwijder de oplaadbare batterij alleen door een gekwalificeerde technicus.
- De batterij moet uit het apparaat worden verwijderd voordat het wordt afgevoerd; het apparaat moet worden losgekoppeld van de stroomvoorziening alvorens de batterij wordt verwijderd;
- Voer batterijen niet af via het huishoudelijk afval. Voer ze volgens de lokale wetgeving af.
- Laat de batterij/de robot alleen op met de meegeleverde adapter.
- De externe flexibele kabel van deze

adapter kan niet worden vervangen; mocht de kabel zijn beschadigd, moet de adapter worden afgevoegd en worden vervangen door een adapter van het zelfde model.

- Bij het verwijderen van de accu moet het apparaat van het stroomnet worden losgekoppeld.
- Dit apparaat bevat een niet-vervangbare batterij.
- **WAARSCHUWING:** Gebruik voor het opladen van de batterij alleen de afneembare voedingseenheid die bij dit apparaat is geleverd. (referentie: CZH013265050EUWH).
- **WAARSCHUWING:** De stekker moet uit het stopcontact worden gehaald voordat u het apparaat reinigt of onderhoudt.
- **WAARSCHUWING:** risico op beknelling. Houd losse kleding, haar, vingers enz. Uit de buurt gemotoriseerde borstels en mondstukken.
- Raadpleeg de volgende paragraaf van de handleiding voor informatie over het opladen.
- **OPLADEN VAN DE STOFZUIGER**

- Gebruik de gespecificeerde adapter om de stofzuiger op te laden.
- Wanneer de machine wordt opgeladen, brandt het indicatielampje blauw. Het wordt blauw zonder te gloeien wanneer het opladen is voltooid.
- Als de batterij leeg is, dient u deze opnieuw op te laden.

Afneembare voedingseenheid

BELANGRIJK

Het is verboden om de stroomkabel in geval van beschadigingenzelf te vervangen.

Als het apparaat gevallen is, vraag aan een gekwalificeerde persoon om het apparaat te controleren voordat u het opnieuw gebruikt. Interneschade kan ongelukken veroorzaken. Voor problemen of reparaties kunt u contact opnemen met de klantenservice of uw plaatselijke verkoper, fabrikant of een gekwalificeerde persoon om gevaren te voorkomen.

Verwijdering en verantwoordelijkheid voor het milieu

Uw apparaat moet op milieuvriendelijke wijze worden verwijderd. Voor meer informatie kunt u contact opnemen met de lokale autoriteiten of recyclingcentra.

Lees de gebruiksaanwijzing voor het gebruik.

Dit product voldoet aan de toepasselijke eisen van de Richtlijnen 2014/35/EU (ter vervanging van Richtlijn 73/23/EEG zoals gewijzigd door Richtlijn 93/68/EEG) en 2014/30/EU (ter vervanging van Richtlijn 89/336/EEG)



Productoverzicht

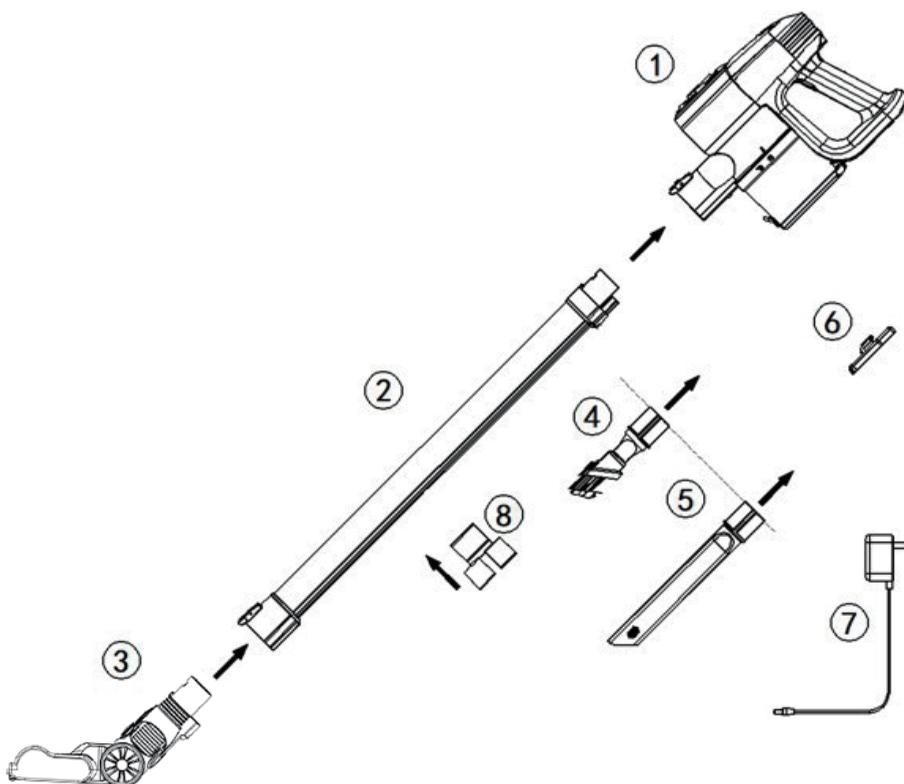

- 1) Primaire behuizing
- 2) Lichtgewicht buis
- 3) Motorborstel
- 4) 2-in-1 borstel
- 5) Spleetmondstuk
- 6) Wandhouder
- 7) Adapter
- 8) Gereedschapscaddy

Tips: Kies een locatie dichtbij een stopcontact. Kies de locatie aan de wand zo dat de accustofzuiger nog voldoende plaats heeft. Plaats de wandhouder tegen de wand en gebruik een potlood om de boorgaten te markeren. Boor gaten (met 1/4" bit) en plaats de pluggen voor gipswanden in de wand. Steek de schroeven door de gaten en draai ze vast zodat ze stevig vast zitten.

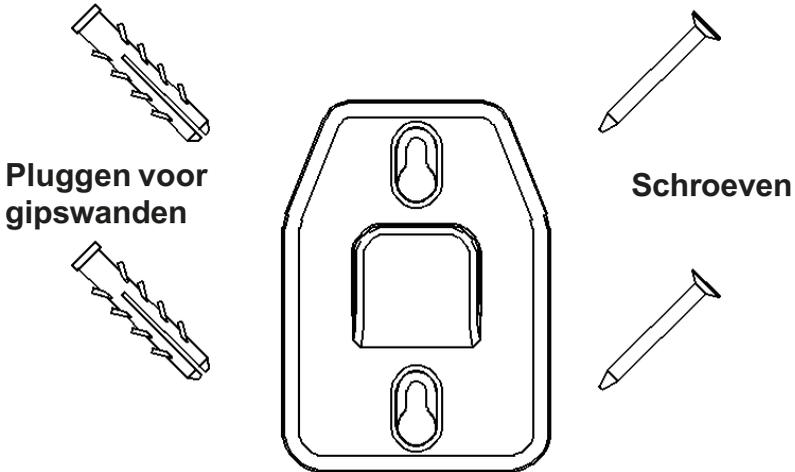

- Schuif de steel op de primaire behuizing totdat hij vast klikt
- Druk de steel in de motorborstel totdat hij vast klikt
- Accessoires kunnen worden aangesloten op de steel voor het reinigen van hoger gelegen plekken

Hoe sluit u accessoires aan?



Werking van het product

Opladen

De batterij moet volledig worden opgeladen voor het eerste gebruik, aangezien het product niet opgeladen wordt geleverd.

1. Plaats het product op de wandhouder.
2. Sluit de basis aan op het apparaat met adapter en kabel; daarna begint de stroomindicator te knipperen.

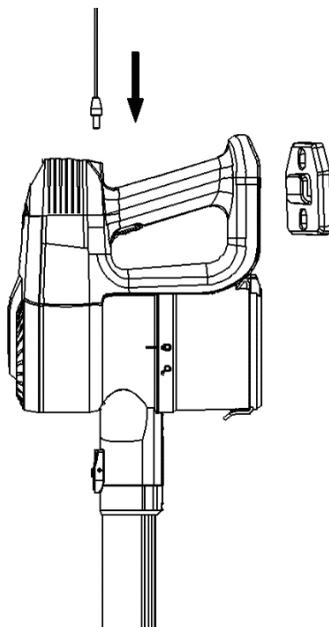

3. Plaats de primaire behuizing op een vlak oppervlak als deze wordt geladen.

Tip: Voor het geval dat hij valt, moet het apparaat horizontaal worden geladen, zonder borstel en steel.

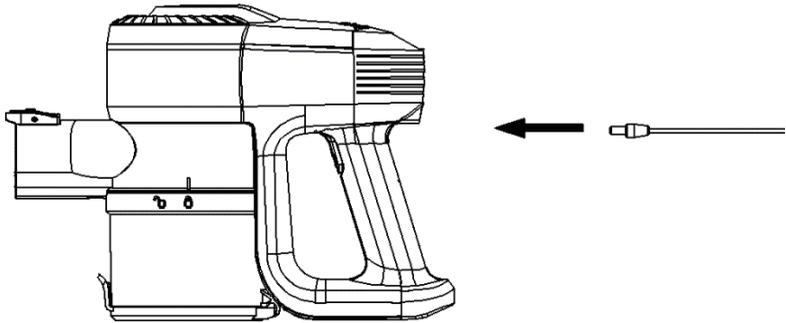

Oplaadtijd

Algemene oplaadtijd: 4-5 uur Werktijd

Max. modus ≥ 20 min., normale modus ≥ 40 min.

Opmerking

1. Laad niet op in een omgevingstemperatuur van minder dan 5°C of meer dan 40°C.
2. De indicator voor onvoldoende stroom begint te knipperen als de stroom te gering wordt voor het gebruik.

Reiniging

Om verstoppingen te voorkomen moet u grotere stukken (bijvoorbeeld stukjes papier, verpakkingen) vooraf met de hand verwijderen.

1. Klik op de ,aan-/uit-knop' om te reinigen.
2. Druk op ,MAX' om te wisselen tussen maximale reiniging en energiebesparende reiniging (afhankelijk van wat nodig is).
3. Klik op de ,aan-/uit-knop' om te stoppen metreinigen.

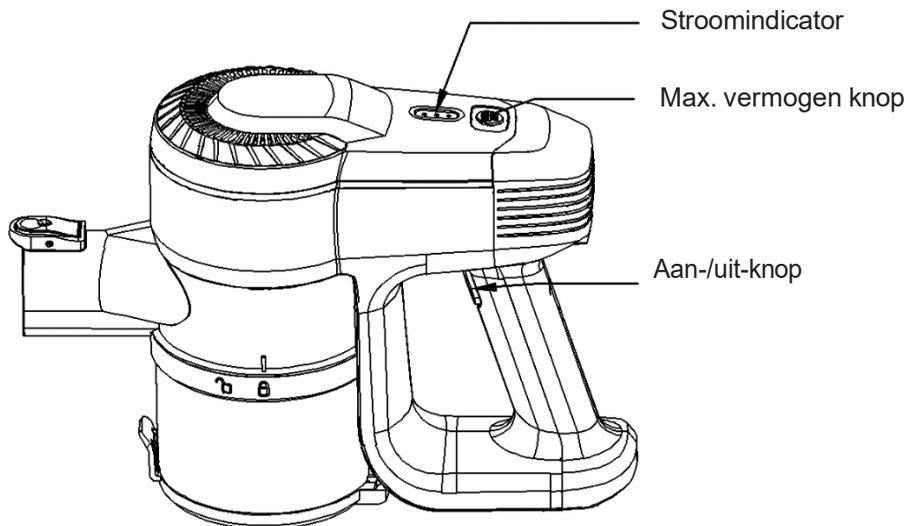

Opmerking

1. Niet gebruiken als de stekker is ingestoken.
2. De stofzuiger moet worden onderhouden en gerepareerd door een gespecialiseerde monteur.

Batterij recyclen/afvoeren: Batterijen verbruiken een belangrijke hoeveelheid natuurlijke hulpbronnen; daarom moeten ze worden gerecycled. Voordat u de stofzuiger afvoert, moet de batterij worden verwijderd, volgens de wetgeving worden afgevoerd en worden ingeleverd bij het KCA.

Product opslaan

Plaats het product op de wandhouder. Sluit de basis aan op het apparaat met adapter en kabel.

Onderhoud van het product

Reiniging van het apparaat: Verwijder regelmatig stof om een constant zuigvermogen te waarborgen.

- Houd de stofzuiger boven een afvallemmer. Druk op de hendel om het deksel aan de onderkant van het stofreservoir los te maken en het stofreservoir te legen.

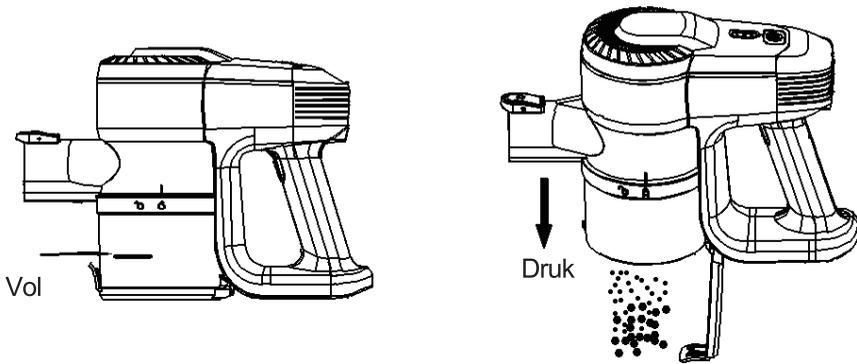

1. Verwijder het stofreservoir door het naar de ,ontgrendelde' positie te draaien. Stofreservoir legen. Bevestig het stofreservoir weer en draai het in de ,vergrendelde' positie.

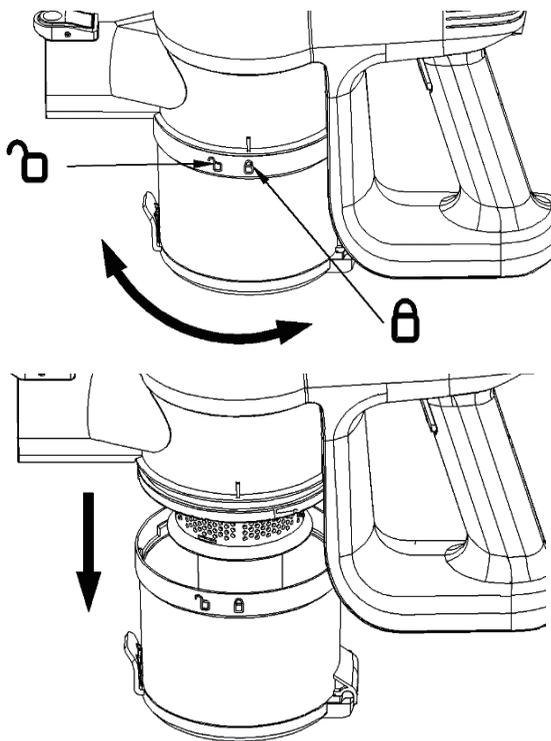

1. Draai het stofreservoir en verwijder het. Draai het filterscherm en verwijder het. Haal de schuimfilter eruit. Reinigen en VOLLEDIG laten drogen. Monteren nadat alle onderdelen helemaal droog zijn.

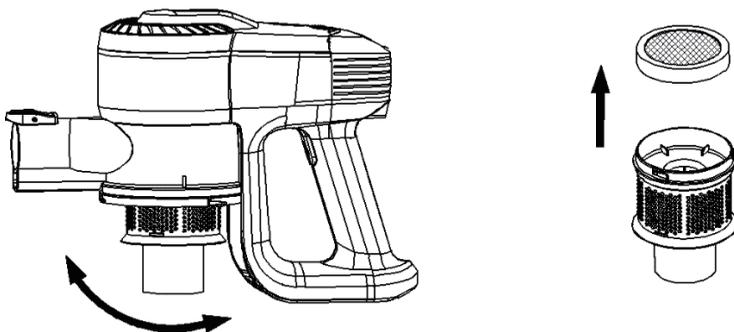

Tip: De bovenstaande stappen worden aanbevolen na iedere keer legen van het stofreservoir.

OPGELET

1. Wees voorzichtig om letsel te voorkomen.
2. Was de mechanische onderdelen van het stofreservoir niet.
3. Zorg ervoor dat elk onderdeel helemaal droog is voor het volgende gebruik.
4. Schrob de filter niet en pas geen onnodig geweld toe.
5. Zorg ervoor dat de filter juist is bevestigd tijdens de montage.
6. Vervang de filter als hij is beschadigd of als hetreinigingsvermogen niet meer terugkeert naar de originele staat.

Reinigen van de motorborstel

Reinig de borstel met de borstelrol of als het wiel vast zit door haren.

1. Demonteer de motorborstel

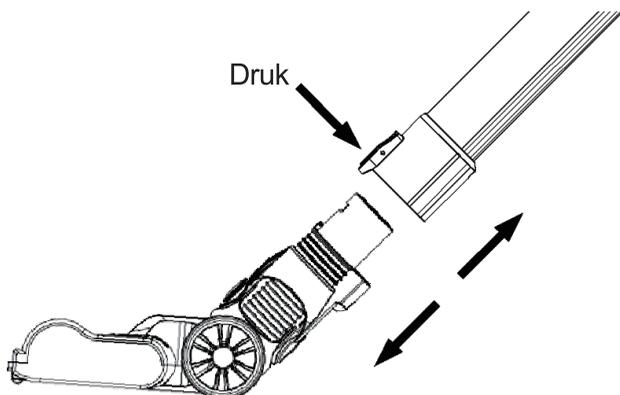

2. Gebruik een schroevendraaier met platte kop of een munt, draaide schroef in de ,ontgrendelde' positie. Demonteer de borstelrol voor het reinigen en monteer daarna alles weer als alle onderdelen helemaal droog zijn.

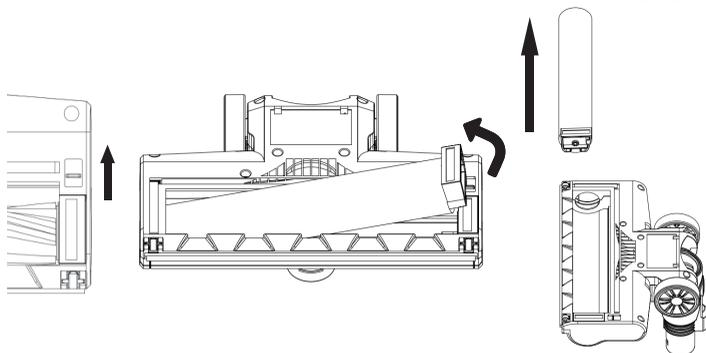

Tip: De borstelrol en de afdekking zijn wasbaar; zorg ervoor dat ze helemaal droog zijn voor gebruik.

OPGELET

1. Als het stof de luchtstroom van de vloerborstel blokkeert, moet u hem met een stok reinigen.
2. Afgezien van de borstelrol en de afdekking kunnen de andere onderdelen niet met water worden gewassen.
3. Gebruik geen olie aan weerszijden van de borstelrol.
4. Raak de werkende borstelrol niet aan en blijf uit de buurt van de

- luchtuitlaat tijdens het gebruik.
5. Niet gebruiken als de wieltjes of de nylon lus van deschrobber beschadigd zijn.
 6. Mag alleen worden gebruikt met de meegeleverde stroomvoorziening van het apparaat.

PROBLEEMOPLOSSING

Zie de volgende tabel in geval van storingen.

Probleem	Mogelijke oorzaken	Oplossing
3 lampjes van de stroomindicator knipperen.	Het lager is omwikkeld. De temperatuur is te hoog of te laag.	Het lager reinigen. Plaats de stofzuiger in een omgeving met geschikte temperatuur.
De motorborstel werkt niet.	De borstel zit vast als gevolg van haren of grotere stukken afval.	Zorg ervoor dat geen haar of draad vast zit rondom de borstel en controleer het gedeelte rondom de borstel op grotere stukken afval.
De gebruiksduur neemt af.	De batterij moet worden vervangen. De omgevingstemperatuur is te hoog of te laag. De batterij is niet volledig opgeladen.	Neem contact op met de winkel of after sales om de batterij op kosten van de gebruiker te vervangen. U mag de stofzuiger alleen in een geschikte omgevingstemperatuur gebruiken. De batterij moet worden opgeladen
De stofzuiger heeft geen zuigkracht.	Het stofreservoir is vol De filter is verstopt. De zuigingang van de borstel of een ander accessoire is geblokkeerd. Onderdelen van hete apparaat zijn niet volledig droog na het reinigen.	Reinig het stofreservoir na gebruik om ophopingen te voorkomen. Verwijder stof of vuil van de filter. Controleer op blokkades van de borstel en andere bevestigingspunten. Zorg ervoor dat alle onderdelen volledig droog zijn na het wassen.
Laadt niet.	De omgevingstemperatuur tijdens het laden is te laag of te hoog.	Laad het apparaat binnen de juiste omgevingstemperatuur (5°C-40°C).

Batterij laad-sigitaal:

1. Onder de volgende omstandigheden kan het laden langer duren:
 - a. De kamertemperatuur is hoger dan 30°C;
 - b. Direct opladen nadat de stofzuiger is gestopt met werken.
2. Laad de stofzuiger na gebruik altijd op, ongeacht hoe lang u hem heeft gebruikt.
3. Trek de stekker tijdens het laden niet uit het stopcontact.
4. Als u de stofzuiger langer dan twee maanden niet gebruikt, moet hij van de stroomvoorziening worden gescheiden. Om een lange levensduur te waarborgen, moet de stofzuiger om de twee maanden worden geladen.
5. De stofzuiger of adapter kunnen heet worden tijdens het opladen. Tref de noodzakelijke voorzorgsmaatregelen om contact te voorkomen.

Verwijdering:



De aanwezigheid van dit logo op het product betekent dat de verwijdering van het apparaat valt onder Richtlijn 2012/19/EU van 4 juli 2012 betreffende elektrische en elektronische apparatuur (WEEE).

Elke gevaarlijke stof in elektrische of elektronische apparatuur kan tijdens de recycling een potentiële impact hebben op het milieu en de gezondheid. Daarom mag dit apparaat aan het einde van zijn levensduur niet met ongesorteerd huishoudelijk afval worden weggegooid.

Uw rol als eindverbruiker is cruciaal voor hergebruik en recycling. U heeft de keuze uit verschillende inzamelsystemen van lokale overheden (recyclingcentra) en distributeurs. Het is uw plicht om deze mogelijkheden te benutten.

2. Aan het einde van de levensduur van de batterij:



Dit apparaat bevat een batterij die niet kan worden vervangen.

Verbruikte batterijen moeten via het KCA worden ingeleverd zodat ze

kunnen worden gerecycled om de invloed op het milieu te verminderen.

Als de batterij het einde van zijn levensduur heeft bereikt, moet hij worden afgevoerd via het KCA alwaar de afvoer en/of recycling volgens de wetgeving plaats vindt.

- Als er batterijzuur uit de batterij is gelekt moet u contact met huid, ogen en slijmvliezen voorkomen! De gelekte batterijvloeistof kan een uitslag veroorzaken. Als het zuur in contact komt met huid, dient u de betrokken gebieden direct met schoon water af te spoelen en onmiddellijk een arts te raadplegen.
- De batterijen moeten volgens de juiste polariteit worden geplaatst: +/-.
- Laad geen niet-oplaadbare batterijen niet op omdat hier een risico op explosie bestaat.

BELANGRIJK:

Dit product mag in geen geval in het openbaar worden weggegooid.

De garantie dekt niet normale slijtage van het product, noch de problemen of schade die hieruit voortvloeien:

- 1) Aantasting van het oppervlak door normale slijtage van het product;
- 2) Defecten of aantasting door contact met vloeistoffen encorrosie veroorzaakt door roest;
- 3) Elk misbruik, wijziging, demontage of onbevoegde reparatie;
- 4) Onjuist onderhoud, gebruik wat niet in overeenstemming is met de productinstructies of aansluiting op een onjuiste spanning;
- 5) Het gebruik van accessoires die niet door de fabrikant zijngeleverd of goedgekeurd.

De garantie vervalt indien het typeplaatje en/of het productserienummer is verwijderd.

**Informatie over externe stroomvoorziening volgens de Verordening van de
Commissie 2019/1782/EU**

	Waarde	Eenheid
Modelidentificatie	CZH013265050EUWH	
Naam van de fabrikant of handelsmerk	Shenzhen CHANZEHO Technology Co., Limited.	
Ingangsspanning	100-240	V
AC-ingangsfrequentie	50/60	Hz
Uitgangsspanning	26,5	V
Uitgangsstroom	0,5	A
Uitgangsvermogen	13,25	W
Gemiddelde actieve effectiviteit	85,28	%
Effectiviteit bij een lage lading (10%)	77,45	%
Stroomverbruik onbelast	0,093	W

Dit product is vervaardigd en verkocht onder de verantwoordelijkheid van SCHNEIDER CONSUMER GROOMHOOG.

THOMSON en het THOMSON-logo zijn handelsmerken die onder licentie worden gebruikt door SCHNEIDER CONSUMER GROUP – voor meer informatie: www.thomson-brand.com.

Alle andere producten, diensten, bedrijfsnamen, handelsmerken, handelsnamen, productnamen en logo's waarnaar hierin wordt verwezen, zijn het eigendom van hun respectieve eigenaars.

***Dit product is geïmporteerd door: SCHNEIDER CONSUMER GROUP
12, rue Jules Ferry, 93110 Rosny-sous-Bois, FRANKRIJK***

THOMSON

*Apiradora escoba sin
cable*

THVC312BL

**Manual de
instrucciones**



Lea este manual de instrucciones antes de usar.

Este producto cumple los requisitos pertinentes de la Directivas 2014/35/UE (en sustitución de la Directiva 73/23/CEE y modificada por la Directiva 93/68/CEE) y 2014/30/UE (en sustitución de la directiva 89/336/CEE).



ADVERTENCIAS IMPORTANTES LEA ATENTAMENTE LAS MEDIDAS DE SEGURIDAD DETENIDAMENTE ANTES DE USAR YGUÁRDELAS PARA FUTURAS CONSULTAS.



Medidas de seguridad:

- **La batería debe extraerse de una manera segura.**
- No usar cerca de escaleras o en balcones. Esta unidad no dispone de sensores de evasión.
- Esta unidad podrá ser utilizada por niños a partir de 8 años de edad y por adultos con discapacidades físicas, sensoriales o mentales, o que no cuenten con la experiencia y los conocimientos necesarios, siempre que estén supervisados o hayan sido instruidos en la utilización segura del aparato y sean conscientes de los peligros que acarrea.
- Los niños no deben jugar con este aparato. Las tareas de limpieza y mantenimiento que sean responsabilidad del usuario no deberán ser realizadas por niños sin supervisión.
- Esta unidad está destinada a uso doméstico solamente.

- Esta unidad puede usarse con alfombras de grosor bajo o medio. No es apta para suelos irregulares o alfombras mixtas.
- Quítele el cepillo lateral cuando limpie la moqueta para no dañarlo.
- Si el cable de alimentación del adaptador se daña, deseche el adaptador.
- Recargue la batería exclusivamente con el cargador suministrado por el fabricante.
- Utilice la unidad con la(s) batería(s) especificada(s) para este fin. El uso de alguna otra batería podría causar fuegos o explosiones.
- Por favor, utilice solamente un adaptador para trabajar con este producto.
- No lo utilice para succionar polvo húmedo o grasiento.
- Antes de usar, aparte los artículos frágiles (cristales, luces, etc.) y otros objetos que puedan enredarse con los cepillos (pelos largos, bolsas de plástico, cuerdas, alambres, etc.).
- No se siente sobre la unidad ni coloque objetos pesados encima.
- **ADVERTENCIA:** Asegúrese de que la unidad pueda trabajar sin problemas

(p. ej., que no pueda ser obstaculizada), y que no haya obstáculos contra los que la unidad pueda volcarse, causando una situación de peligro (p. ej., velas encendidas o vasijas llenas de agua).

- Limpie la unidad regularmente.
- Vacíe el contenedor de polvo.
- Recargue en caso de aviso o apagado por falta de batería. Espere a que se cargue del todo antes de volver a utilizarla.
- La batería debe ser extraída de la unidad antes de su desecho. El aparato debe desenchufarse de la corriente cuando vaya a sacar la batería.
- Extraiga la batería recargable únicamente por un técnico calificado.
- No arroje las baterías con el resto de la basura doméstica. Elimínelas cumpliendo con las normativas municipales.
- Recargue la batería / el robot utilizando únicamente el adaptador incluido con la unidad.
- El cable flexible del adaptador no es reemplazable. En caso de daños en el cable, deberá desechar el adaptador y reemplazarlo por otro del

- mismo modelo.
- El aparato debe desconectarse de la red de suministro cuando se extraiga la batería.
 - Este aparato contiene baterías que no son reemplazables.
 - **ADVERTENCIA:** Para recargar la batería, utilice únicamente la unidad de alimentación desmontable suministrada con este aparato.
(CZH013265050EUWH)
 - **ADVERTENCIA:** Se debe quitar el enchufe del tomacorriente antes de limpiar o reparar el aparato.
 - **ADVERTENCIA:** riesgo de atrapamiento. Mantenga alejados la ropa suelta, el cabello, los dedos, etc. cepillos y boquillas motorizados.
 - Para obtener información sobre la operación de carga, consulte el siguiente párrafo del manual.
 - **RECARGA DEL ASPIRADOR**
 - Utilice el adaptador especificado para cargar la aspiradora.
 - Cuando la máquina se está recargando, la luz indicadora se ilumina en azul. Se vuelve azul sin brillar cuando se completa la carga.
 - Cuando la batería esté descargada, recárguela.



Unidad de alimentación desmontable

IMPORTANTE

Bajo ningún concepto debe cambiar el cable de alimentación dañado por sí mismo.

Si la unidad sufre un impacto, solicite su revisión a una persona acreditada antes de volver a utilizarla. Los daños internos podrían dar lugar a accidentes. Para cualquier tipo de problema o reparación, póngase en contacto con el fabricante, el servicio de atención al cliente de su distribuidor local, o una persona acreditada, para evitar situaciones de peligro.

Eliminación y responsabilidad medioambiental

Le animamos a actuar de una manera responsable con el medioambiente a la hora de desechar el aparato. Póngase en contacto con la autoridad local o los centros de reciclaje para más información.

Lea este manual de instrucciones antes de usar.

Este producto cumple los requisitos pertinentes de la Directivas 2014/35/UE (en sustitución de la Directiva 73/23/CEE y modificada por la Directiva 93/68/CEE) y 2014/30/UE (en sustitución de la directiva 89/336/CEE).



Descripción del producto

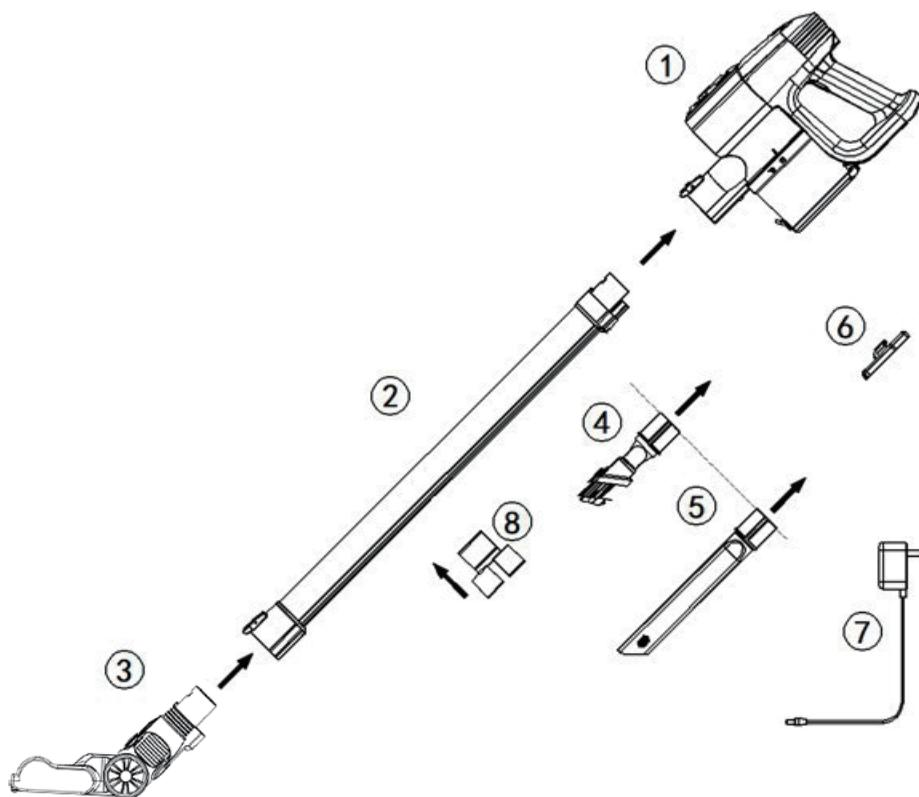

- 1) Cuerpo principal
- 2) Tubo ligero
- 3) Cepillo para suelos
- 4) Cepillo 2 en 1
- 5) Boquilla para esquinas
- 6) Soporte de pared
- 7) Adaptador de alimentación
- 8) Portátiles

Consejos: Elija un lugar cercano a una toma de corriente. Encuentre un punto lo suficientemente elevado en la pared para poder colgar el tubo y el cepillo sin problemas. Ponga el soporte de pared contra la pared y utilice un lápiz para marcar la ubicación de los agujeros. Perfore los agujeros (con una broca de 1/4") e inserte los tacos.

Inserte los tornillos por los agujeros del soporte y apriételos bien hasta que quede firmemente sujeto.

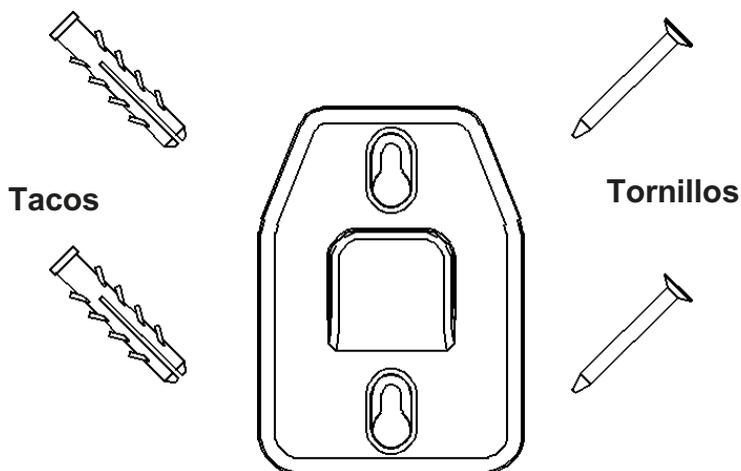

- Inserte el tubo en el cuerpo principal hasta que quede encajado.
- Inserte el tubo en el cepillo para suelos hasta que quede encajado.
- Los accesorios pueden conectarse al tubo cuando limpie en la posición elevada.

¿Cómo conectar los accesorios?



Modo de empleo

Carga

La batería debe estar totalmente cargada antes de usarse por primera vez, dado que el producto es enviado descargado.

1. Ponga el producto en el soporte de pared.
2. Conecte la unidad a la toma de corriente mediante el adaptador de alimentación (el indicador de encendido parpadeará).

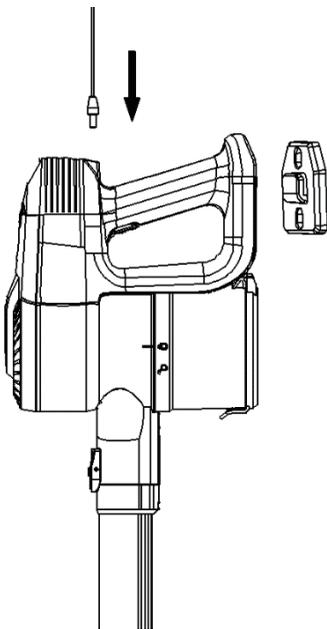

3. Coloque el cuerpo principal sobre una superficie plana cuando lo esté recargando.

Consejo: Para evitar que se caiga, el aparato debería recargarse horizontalmente, sin cepillo ni tubo.

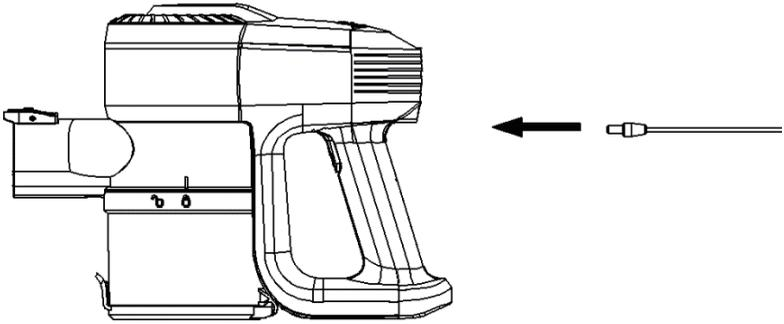

Tiempo de carga

Tiempo de carga habitual: 4-5 horas

Autonomía modo

Máx. ≥ 20 min; Modo normal ≥ 40 min

Aviso

1. Por favor, no cargue la unidad si la temperatura ambiente es inferior a 5 °C superior a 40 °C.
2. El indicador del nivel de batería parpadeará cuando a la batería le queda poca energía.

Limpieza

Para evitar obstrucciones, los restos de gran tamaño (p. ej., trozos grandes de papel, celofán) deben ser retirados previamente.

1. Pulse el botón de encendido/apagado para iniciar la limpieza.
2. Pulse el botón «MAX» para cambiar entre los modos de aspiración máxima y de ahorro de energía (según requiera).
3. Pulse el botón de encendido/apagado para finalizar la limpieza.

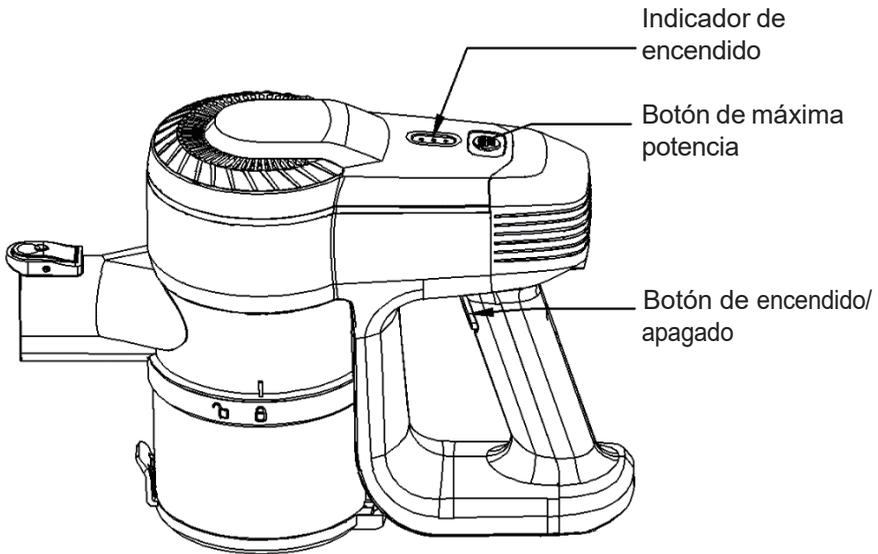

Aviso

1. No trabaje con la unidad conectada a la toma de corriente.
2. Los servicios de mantenimiento o reparación deben llevarlos a cabo técnicos especializados.

Reciclaje/desecho de la batería: Dado que las baterías hacen uso de importantes cantidades de recursos naturales, deberían ser recicladas. Antes de desechar la aspiradora, la batería debe extraerse, desecharse de acuerdo con las normas gubernamentales, y enviarse a un centro de reciclaje.

Almacenamiento del producto

Coloque el producto en el soporte de pared. Conecte la unidad a la toma de corriente mediante el adaptador de alimentación.

Mantenimiento del producto

Limpieza del aparato: Por favor, deseche el polvo regularmente para garantizar una succión constante.

- Sujete la aspiradora sobre un cubo de basura. Presione la palanca para liberar la tapa inferior del contenedor de polvo y vaciar el contenedor.

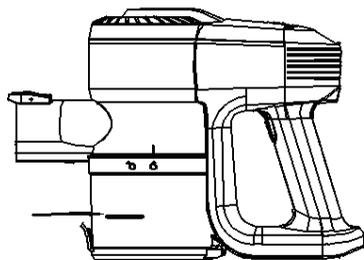

Contenedor
lleno

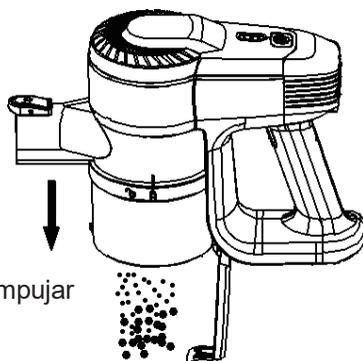

1. Retire el contenedor de polvo girándolo a la posición de apertura. Vacíe el contenedor de polvo. Vuelva a colocar el contenedor de polvo y gírelo hasta la posición de cierre.

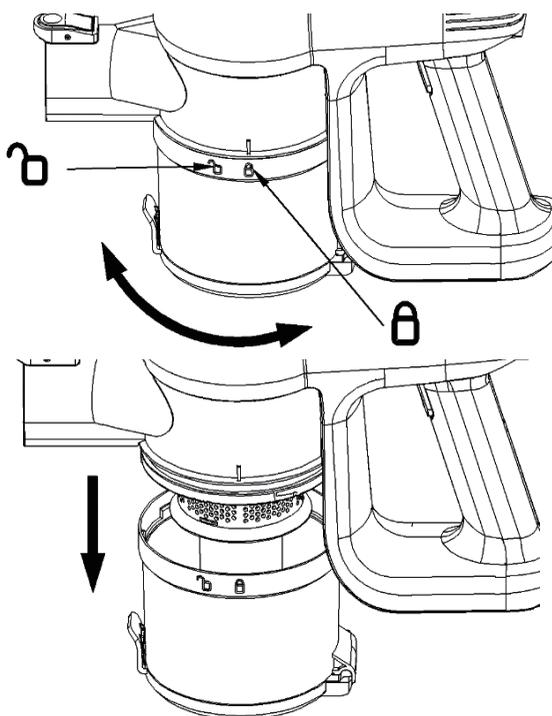

2. Gire el contenedor de polvo y retírelo. Gire la pantalla del filtro y retírelo. Levante el filtro de espuma. Enjuague y seque BIEN. Monte de nuevo todas las piezas una vez que se hayan secado del todo.

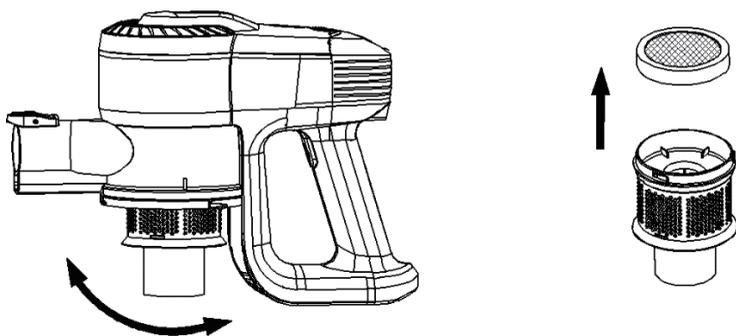

Consejo: Se recomienda llevar a cabo los pasos anteriores cada vez que vacíe el contenedor de polvo.

ATENCIÓN

1. Manipule con cuidado para no sufrir lesiones.
2. No lave las piezas mecánicas del colector de polvo.
3. Asegúrese de que todas las piezas estén completamente secas antes de volver a usarlas.
4. No frote el filtro o ejerza sobre él una fuerza indebida.
5. Asegúrese de instalar bien el filtro durante el montaje.
6. Cambie el filtro si está dañado o si su limpieza no devuelve el rendimiento original de la unidad.

Limpieza con el cepillo para suelos

Limpie el cepillo cuando el rodillo del cepillo o la rueda tenga pelos enredados.

1. Desarme el cepillo para suelos.

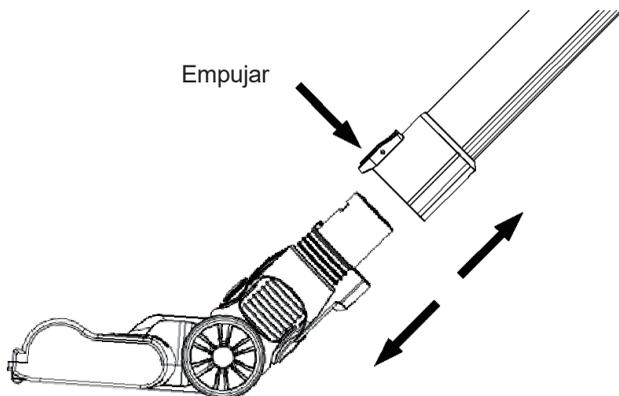

2. Con un destornillador plano o una moneda, gire el tornillo a la posición de desbloqueo. Desmonte el rodillo del cepillo para limpiarlo y vuelva a armar el cepillo una vez que todas sus piezas se hayan secado del todo.

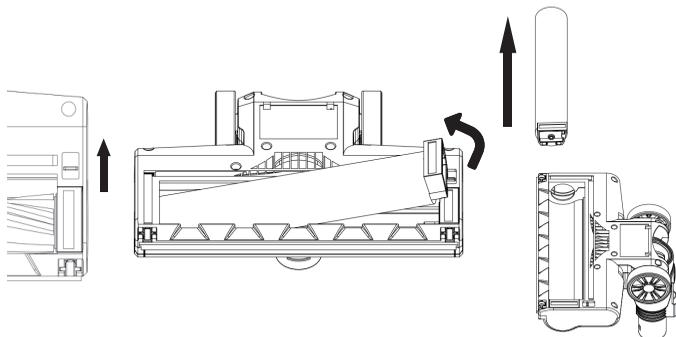

Consejo: El rodillo del cepillo y su cubierta son lavables. Procure que se hayan secado del todo antes de volver a usarlos.

ATENCIÓN

1. Cuando el polvo obstruya el flujo de aire del cepillo para suelos, límpielo con un palo.
2. Salvo el rodillo y su cubierta, las demás partes del cepillo no deben lavarse con agua.
3. No eche aceite en ambos extremos del rodillo del cepillo.
4. No trate de tocar el rodillo del cepillo cuando esté funcionando y manténgase alejado de la salida de aire.
5. No lo utilice si las ruedas o el rodillo de nailon están dañados.
6. La unidad solo debe utilizarse con el adaptador de alimentación que se incluye con la misma.

RESOLUCIÓN DE PROBLEMAS

En caso de funcionar mal, consulte el cuadro siguiente:

Problema	Posibles causas	Solución
Parpadean los 3 indicadores de Encendido.	El rodillo está atascado. La temperatura es demasiado elevada o demasiado baja.	Limpié el rodillo. Traslade la aspiradora a un lugar con una temperatura Adecuada.
El cepillo para suelos no funciona.	El cepillo está obstruido por pelos o residuos de gran tamaño	Asegúrese de que no haya pelos o hilos enredados en el cepillo y examínelo en busca de residuos grandes.
Autonomía reducida.	La batería necesita ser reemplazada. La temperatura es demasiado elevada o demasiado baja. La batería no está cargada del todo.	Póngase en contacto con la tienda o el servicio de posventa para reemplazar la batería con recargo al usuario. Su aspiradora solo debe utilizarse a una temperatura ambiente apropiada. La batería debe ser recargada.
La aspiradora no succiona bien.	El contenedor de polvo está lleno El filtro está obstruido. La entrada de aire del cepillo u otro accesorio está obstruida. Las piezas de la unidad no se han secado del todo después de limpiarlas	Limpié el contenedor de polvo después de usar la unidad para evitar la acumulación de polvo. Retire los restos de polvo y escombros del filtro. Compruebe que no haya obstrucciones en el cepillo y demás puntos de conexión. Asegúrese de que todos los componentes estén totalmente secos después de lavarlos.
No recarga.	La temperatura ambiente es demasiado alta o demasiado baja durante la recarga.	Cargue la unidad a la temperatura ambiente apropiada (5 °C-40 °C).

Señal de carga de la batería:

1. Puede que tarde más tiempo en cargar en las circunstancias siguientes:
 - a. La temperatura ambiente es superior a 30 °C.
 - b. Lleva a cabo la recarga justo después de haber terminado de usar la aspiradora.
2. Recargue siempre la aspiradora después de cada uso, independientemente del tiempo que haya sido utilizada.
3. Desenchufe la unidad cuando no la esté cargando.
4. Cuando no vaya a usar la aspiradora durante más de dos meses, desconéctela de la fuente de alimentación. Para garantizar una mayor vida útil, la aspiradora debe ser recargada una vez cada dos meses.
5. La aspiradora o el adaptador pueden calentarse durante la recarga. Tome las precauciones necesarias para evitar el contacto.

ELIMINACIÓN



Si aparece este símbolo en el aparato, significa que debe desecharse cumpliendo con la directiva 2012/19/UE sobre aparatos eléctricos y electrónicos (RAEE). Todas las sustancias peligrosas en los aparatos eléctricos y electrónicos podrían tener efectos perjudiciales en el medioambiente y la salud humana durante su procesamiento. Por este motivo, al llegar al final de su vida útil, el aparato no deberá ser desechado junto con los desperdicios municipales sin clasificar. Como consumidor.

En última instancia, usted juega un papel esencial en garantizar la reutilización, el reciclaje u otras formas de creación de valor derivados de este aparato. El organismo local (centro de reciclaje) y los distribuidores locales han puesto a su disposición varios sistemas de recuperación y recogida de desechos. Ud. tiene la obligación de usar estos sistemas.

2. Al final de la vida útil de la batería:



Este aparato contiene una batería que no se puede reemplazar.

Las baterías usadas deben ser desechadas en puntos de recogida

específicos para reciclarlas y reducir así su impacto en el medioambiente.

Cuando la batería alcanza el final de su vida útil, debe entregarla a un punto de recogida apropiado para su eliminación o reciclaje posterior.

- Si se fuga el ácido de la batería, ¡evite el contacto con la piel, los ojos y las membranas mucosas! El líquido fugado de la batería puede causar sarpullidos. Si aun así el ácido hiciera contacto con la piel, lave el área afectada con abundante agua fresca y consulte con un doctor inmediatamente.
- Las baterías deben instalarse en el sentido correcto de la polaridad (+/-).
- No recargue baterías que no sean recargables, dado que podrían explotar.

IMPORTANTE:

En ningún caso deberá tirar la unidad o la batería en vías públicas.

La garantía no cubre el desgaste normal de las piezas del producto ni problemas o daños resultantes de:

- 1) El deterioro de la superficie debido al desgaste normal.
- 2) Defectos o deterioro debidos al contacto con líquidos o la corrosión causada por el óxido o la presencia de insectos.
- 3) Cualquier incidente, abuso, uso inadecuado, alteración, desmontaje o reparación no autorizados.
- 4) Mantenimiento inadecuado, uso inapropiado del producto o conexión a una tensión incorrecta;
- 5) Cualquier uso de accesorios no suministrados o no aprobados por el fabricante.

La garantía quedará anulada si se retiran la etiqueta o el número de serie del producto.

Servicio Postventa

Para contactar con nuestro servicio postventa por una avería, llame al +34 900533621 .

Si necesita información sobre un producto o pedir piezas de repuesto, llame al +34 900533621.

Datos Técnicos aprobados por la Comisión Regulatoria Europea 2019/1782/EU

	Valor	Unidad
Identificación del modelo	CZH013265050EUWH	
Nombre o marca comercial del fabricante	Shenzhen CHANZEHO Technology Co., Limited.	
Tensión de entrada	100-240	V
Frecuencia de la CA de entrada	50/60	Hz
Tensión de salida	26,5	V
Intensidad de salida	0,5	A
Potencia de salida	13,25	W
Eficiencia media en activo	85,28	%
Eficiencia a baja carga (10%)	77,45	%
Consumo eléctrico en vacío	0,093	W

Este producto ha sido fabricado y vendido bajo la responsabilidad de SCHNEIDER CONSUMIDOR GROARRIBA.

THOMSON y el logotipo de THOMSON son marcas comerciales utilizadas bajo licencia por SCHNEIDER CONSUMER GROUP. Para obtener más información: www.thomson-brand.com.

Todos los demás productos, servicios, nombres corporativos, marcas comerciales, nombres comerciales, nombres de productos y logotipos a los que se hace referencia en este documento son propiedad de sus respectivos dueños.

**Este producto es importado por: SCHNEIDER CONSUMER GROUP
12, rue Jules Ferry, 93110 Rosny-sous-Bois, FRANCIA**

